



BOINA VERDE



LA REVISTA DIGITAL DE LOS VETERANOS BOINAS VERDES ESPAÑOLES

¡Nunca no puedo!



**SÍNTESIS
HISTÓRICA
COE 31
(Alicante)
y
COE 32
(Paterna)**



BOINA VERDE

Fotografía de la portada: Rápel COE 31

Edita: Federación de Asociaciones de Veteranos Boinas Verdes de España (**FEDA-VBVE**)

Director: Vicente Bataller Alventosa
Presidente de la FEDA-VBVE.

Subdirector: Joaquín Moreno Molero
Vicepresidente de la FEDA-VBVE

Coordinación: Emilio García Torralba
Secretario de la FEDA-VBVE

Colaboradores habituales historiales:
Fernando Oria y Antonio Peña

Entrevistas: A. Luis Vicente Canela (mandos) y Miguel Ángel Núñez (tropa)

Equipo de redacción: Manel Carbó Lancharro, Juan Rodríguez Bancalero y Miguel Ángel Porras

Selección de fotografías en Facebook:
José Frisuelos y Miguel Ángel Porras

Selección de composiciones artísticas:
Miguel Ángel Núñez

Videos YouTube: Juan Javier de Gea

Página Web: Richard Escrivá Martín

Difusión: Manuel Viózquez Cerón (mandos), Miguel Ángel Núñez (veteranos de reemplazo), y Marcelino Hernández Ortiz (personal de MOE)

Asociaciones VBVE colaboradoras:

- Asociación VBV Alicante
- Asociación VBV Cataluña
- Asociación VBV Granada
- Asociación VBV Tarragona
- Asociación VBV Murcia
- Asociación VBV Málaga
- Asociación VBV Extremadura "Germán Burgos"
- Asociación VBV COE 21 Tarifa
- Asociación VBV Zona Centro
- Asociación Guerrilleros de Madrid
- Asociación Guerrilleros de Valencia
- Asociación Guerrilleros de Aragón
- Asociación Guerrilleros COE 22 Huelva
- Asociación Veteranos COE 101-7 Baleares
- Asociación Veteranos COE 92 Málaga
- Asociación Veteranos COE 72 Gijón
- Agrupación Veteranos GOE III Vinalopó
- Hermandad Insular Antig. Guerrill. Las Palmas

ÍNDICE

3 EDITORIAL

4 LAS 18 ASOCIACIONES DE LA FEDA

5 SELECCIÓN DE FOTOS PUBLICADAS FACEBOOK

11 PÁGINA WEB DE LA FEDA: "Archivo central histórico de los guerrilleros"

12 ACTO HERÓICO EN CABO ROIG DEL TENIENTE MOREJÓN DE LA COE 31

Agustín Miralles Rodríguez, antiguo sargento COE 31

14 LAS COE 31 Y 32 DE LA BRIDOT III

18 SÍNTESIS HISTÓRICA DE LA COE 31

Vicente Bataller Alventosa

50 RECUERDOS DEL CAPITÁN BARRERO, FUNDADOR DE LA COE 31

52 ENTREVISTA AL CORONEL HÉCTOR JUAN MOLTÓ

A cargo de A. Luis Vicente Canela

55 EL VERDADERO NACIMIENTO DE LA COE 31

Felipe de Tiedra Calvo, antiguo teniente de la COE 31

56 ENTREVISTA A TOMÁS GARCÍA SOGORB

Realizada por Miguel Ángel Núñez

58 LA COE 31 EN LA CUEVA DE LOS CHORROS

Enrique Esteban Pendas, antiguo teniente de la COE 31

60 MEDALLA DEL EJÉRCITO AL TENIENTE LUIS MOREJÓN VERDÚ DE LA COE 31

Tcol. F. Bogas Illescas, revista *Finisterre* (1982)

62 SÍNTESIS HISTÓRICA DE LA COE 32

Vicente Bataller Alventosa

92 RELATO DEL CAPITÁN VICARIO, FUNDADOR DE LA COE 32

94 EN RECUERDO DEL CAPITÁN VICARIO

José Luis Isabel Sánchez, antiguo teniente de la COE 32

96 ENTREVISTA AL TCOL. LUIS SALAVERTE CELDA

Realizada por el Tcol. A. Luis Vicente Canela

100 ENTREVISTA AL CABO 1º ROQUE GUTIÉRREZ ROMERO

Realizada por Miguel Ángel Núñez

104 1º CONCURSO LITERARIO DE RELATO CORTO. 1º PREMIO: HERMANO

Autor: Santiago Ricardo Hernández Sáez (GOE III)

106 1º CONCURSO LITERARIO DE RELATO CORTO. 2º PREMIO: MI PRIMER MES EN LA COE 52

Autor: José Briones Giménez (COE 52)

108 EL MANDO DE OPERACIONES ESPECIALES

Vicente Bataller Alventosa

114 LA JEFATURA DE ADIESTRAMIENTO Y DOCTRINA DE OE. Breve retrospectiva después de 12 años

Joaquín Moreno Molero

118 CON CHAPIRI Y BOINA VERDE (II): LA BOEL

Adolfo Coloma Contreras

124 COMPOSICIONES FOTOGRÁFICAS

José Carmona, Nuñez, Skipper, Javier (AGV)

128 NOTICIAS AVBV DE FEDA

131 ASOCIACIÓN DE GUERRILLEROS DE ARAGÓN (AGA): 40º ANIVERSARIO DE LA COE DE LA EMMOE

Joaquín Moreno Molero

133 NOTICIAS DEL MOE

135 PUBLICACIONES GUERRILLERAS

136 ¡GUERRILLEROS EN EL PUNTO DE REUNIÓN FINAL!

137 NORMAS DE COLABORACIÓN



EDITORIAL

Queridos guerrilleros:

Sale a la luz el tercer número de la revista digital *Boina Verde* que edita la Federación de Asociaciones de Veteranos Boinas Verdes de España. Va dirigida a todos los antiguos guerrilleros, mandos y tropa, que en su día sirvieron en una COE, GOE/BOEL o MOE, y a los que realizaron el curso o fueron profesores del mismo, en la Escuela Militar de Montaña y Operaciones Especiales de Jaca.

Los veteranos guerrilleros implicados en la edición de esta revista, así como en la página Web, grupo de Facebook, vídeos de You Tube, etc. trabajamos de forma altruista sin esperar ninguna compensación económica a cambio, motivo por el que la revista es gratuita.

Nuestra mayor recompensa es que, a través de estas páginas, recordéis viejos tiempos con la visión de fotografías de actividades de las COE y disfrutéis con la lectura de artículos y entrevistas de mandos y tropa que nos cuentan sus experiencias guerrilleras. Tampoco podía faltar una recopilación del historial de las COE, en este caso de la 31 (Alicante) y 32 (Paterna, Valencia) desde su nacimiento en 1969 hasta su integración en el GOE III en 1984.

Poco a poco se publicarán las síntesis históricas del resto de unidades de OE. En este sentido, tras la edición de este nº 3, ya estamos gestionando la revista nº 4 con la obtención de fotografías, documentos, entrevistas, anécdotas y artículos relativos a las COE 41 (Barcelona) y 42 (Tarragona) desde su fundación hasta su integración en el GOE IV.

A tal fin, os recuerdo que disponemos de un **punto de reunión de fotos, vídeos y artículos** fotos.fedevbv@gmail.com donde podéis colaborar con la remisión de información gráfica o escrita de vuestro paso por las UOE. Entre todos debemos lograr que el historial de nuestras unidades no se olvide con el transcurrir de los años.

Las dos principales novedades de la FEDA-VBVE en estos tres últimos meses han sido la convocatoria del **1º Concurso Literario de Relato Corto** y la puesta en marcha de **La Voz de la Guerrilla**. En lo que al concurso se refiere, se trata de un intento de animar a los veteranos a que nos cuenten sus vivencias guerrilleras. Tras el fallo del jurado, el primer y segundo premio se han publicado en esta revista. Ya hemos anunciado el 2º Concurso que espero también sea un éxito.

Respecto a la Voz de la Guerrilla, vamos a

aprovechar las nuevas tecnologías para retransmitir en directo por nuestro canal YouTube de la página Web entrevistas a nuestros veteranos, tanto mandos como guerrilleros, así como conferencias, presentación de libros de OE, etc. que se podrán seguir en tiempo real o, posteriormente, a través de nuestra página Web, donde quedarán almacenadas en el canal YouTube.



Recuerdo de nuevo que nuestro lema es *¡Aún podemos más!*; nuestro objetivo, lograr la *Unión y compañerismo* entre todos los veteranos, estén asociados o no, pertenezcan a alguna de la dieciocho asociaciones que componen la Federación o estén dispersos por toda la geografía española. La revista *Boina Verde*, junto con sus asociaciones de veteranos y el resto de herramientas de que dispone la Federación (página Web, Facebook, vídeos Youtube...), pretende ser un vínculo para lograr esa unión y compañerismo.

La **página WEB FEDA** <https://fedavbve.com/>, inaugurada el pasado 1 de agosto, en tan sólo cuatro meses de vida ya ha recibido miles de visitas. Como ya anunciamos, nuestro objetivo es lograr que la Web se constituya en un gran archivo digital donde se centralice todo lo relativo a los guerrilleros. Allí encontraréis, clasificados por unidades, archivos diversos de historiales, canciones, idearios, fotografías, libros, artículos y noticias de los boinas verdes, museo del MOE y de la EMMOE, etc. Solicito vuestra colaboración para completar todos los archivos y que no quede nada en el olvido de las antiguas unidades: remitir a fotos.fedevbv@gmail.com

Otra herramienta importante para lograr este mismo objetivo es vuestra incorporación y participación en nuestro **grupo de Facebook**: Federación de Veteranos Guerrilleros Boinas Verdes COE, GOE, BOEL, EMMOE, MOE <https://www.facebook.com/groups/federacionboinasverdesdespana/> con número de miembros que sobrepasan ya los 4 700. Os animo a que os integréis, publicquéis fotografías de vuestra época y, sobre todo, contactéis con compañeros y mandos de vuestra etapa guerrillera.

Vicente Bataller.

Presidente de la FEDA-VBVE



LAS 18 ASOCIACIONES DE LA FEDERACIÓN DE VETERANOS BOINAS VERDES DE ESPAÑA



©Málaga 2021

-Asociación VBV ALICANTE

presidente@vbva.es

-Asociación VBV CATALUÑA

avbv_cat@boinasverdes.cat

-Asociación VBV GRANADA

vbv-granada@hotmail.com

-Asociación VBV MÁLAGA

avbvm@hotmail.com

-Asociación VBV MURCIA

avbv.murcia@gmail.com

-Asociación VBV TARRAGONA

avbvtarragona@gmail.com

-Asociación VBV COE 21 TARIFA

avbvcoe21@gmail.com

-Asociación VBV EXTREMADURA “Germán

Burgos” avbvextremadura@gmail.com

-Asociación VBV ZONA CENTRO

p_pfris@daylightlab.com

-Asociación Veteranos COE 101-7 BALEARES

boinasverdes@coebaleares.com

-Asociación Veteranos COE 72 GIJÓN

veteranoscoe72@gmail.com

(sólo los de SM en COE 72)

-Asociación Veteranos COE 92 MÁLAGA

asociacionveteranoscoe92@avcoe92.es

-Agrupación Veteranos GOE III VINALOPÓ

agrupacionveteranosgoe3@gmail.com

-Asociación Guerrilleros ARAGÓN

diegoquerraluque@gmail.com

-Asociación Guerrilleros COE 22 HUELVA

asociacionguerrilleroscoe22@gmail.com

-Asociación. Guerrilleros MADRID

presidenteagm@gmail.com

-Asociación Guerrilleros VALENCIA

agv.valencia.presidente@gmail.com

-Hermandad Insular antiguos guerrilleros

LAS PALMAS hiag.vbv.gc@gmail.com



GRUPO DE FACEBOOK: <https://www.facebook.com/groups/federacionboinasverdesdeespana/>

Si eres un veterano guerrillero o admiras a los boinas verdes españoles **hazte miembro**. Nuestro agradecimiento a todos los que publican fotografías y noticias. Son muchos. Entre los más activos se encuentran **Miguel Ángel Porras y Miguel Ángel Núñez**, sin olvidar a **Nicolás Ruiz, Moisés Chico, Emilio Skipper, José Luis Aranda** y una lista interminable que mantienen atractivo y en plena ebullición el grupo. A todos, muchas gracias. Es muy importante compartir y que todos disfrutemos de las fotos guerrilleras.

FOTOS SELECCIONADAS ENTRE LAS ÚLTIMAS PUBLICADAS EN EL GRUPO FACEBOOK.



Publicada por José Luis Aranda. COE 52, Barbastro



P. por Valentí Lloret Baños. COE 51, Zaragoza. 1972-74



Publicada por Alfonso Martínez. BOEL.2018



Publicada por José Luis Aranda Martínez. COE 52, Barbastro



P. por José Frisuelos. COE 92. 1978 P. Adolfo Vázquez. COE 101. 1987 P. José M. Sánchez. COE103. 1982



Publicada por Moisés Chico. COE 42

Publicada por José Moreno. GOE V, COE 51. 1993



Publicada por Juan Ato. García Bazán. GOE II. 1986



Publicada por Manuel Soriano



Publicada por Miguel Ángel Porras. GOE I



P. Valentí Lloret Baños. COE 51, Zaragoza. 1972-74



Publicada por Emilio Skipper. GOE I, UOE 13. 1983



Publicada por Bolaños. COE 103. 1986



COE 52. Barbastro



Publ. por Juan Mondéjar Verdú. COE EMMOE. 1995 Publ. por Rafael García González. COE 103. 1984



Publicada por José Ramón Neira Suárez



Publ. por Miguel Ángel Porras



Bandera Oper. Especiales Legión



Publ. por Miguel Ángel Porras



Publ. Álvaro Álvarez del Manzano. COE 61.1980



Publ. por Alejandro Guerra. COE 72



Publ. por José Obrador Camprubí. COE 41. 1972



Publ. por Jesús Melquiades Mora Gómez



Publ. por Roque Martínez COE 41. 1972



COE 52. Barbastro



Publicada por P. Flores. COE 62.1976



BOEL. Asalto aéreo



GOE III. Alicante. 3º Encuentro de Veteranos.1997



Publ. por José Ramón García Albarrán. COE 102. 1985



COE 52. Barbastro

Resto de fotos
seleccionadas
publicadas en el
Facebook de la
Federación ver en el
menú **G. Facebook**
de la página **WEB de**
la FEDA
<https://fedavbve.com/>



Inicio Historia Artículos y entrevistas Revista Boina Verde Libros y revistas

G. Fotográfica G. Facebook G. Vídeo Cancionero Museo Material y armamento

Arte guerrillero Noticias Links de interés Eventos In Memoriam Colabora

FEDERACIÓN DE ASOCIACIONES DE VETERANOS BOINAS VERDES DE ESPAÑA

+34 697 580 810
web.fede
vbv@gmail.com
ail.com
Síguenos
Suscríbete

VISITA NUESTRA PÁGINA WEB DE LA FEDA: fedavbve.com/

ARCHIVO CENTRAL HISTÓRICO DE LOS GUERRILLEROS

Historiales, canciones, ideario, artículos, entrevistas, revistas “Boina Verde”, libros, revistas, galería fotográfica, vídeos, YouTube, “La voz de la Guerrilla”, museo, material/armamento, arte guerrillero, noticias, eventos, “in memorian” ...

Compañías de Operaciones Especiales (independientes)

Haz clic en tu emblema y accederás a la galería fotográfica de tu reemplazo

<p>COE 11 Madrid</p> <p>Regimiento Inmemorial nº 1 1969/1979</p>	<p>COE 12 Plasencia</p> <p>Regimiento Ordenes Militares nº 37 1968/1979</p>	<p>COE 21 Tarifa</p> <p>Regimiento Álava nº 22 1967/1985</p>	<p>COE 22 Huelva</p> <p>Regimiento Granada nº 34 1969/1985</p>	<p>COE 31 Alicante</p> <p>Regimiento San Fernando nº 11 1969/1984</p>	<p>COE 32 Paterna</p> <p>Regimiento Guadalajara nº 20 1969/1984</p>	<p>COE 41 Barcelona</p> <p>Regimiento Jaén, nº 25 1966/1987</p>
<p>COE 42 Tarragona</p> <p>Regimiento San Fernando nº 11 1969/1984</p>	<p>COE 51 Zaragoza</p> <p>Regimiento San Fernando nº 11 1969/1984</p>	<p>COE 52 Barbastro (Huesca)</p> <p>Regimiento San Fernando nº 11 1969/1984</p>	<p>COE 61 Burgos</p> <p>Regimiento San Fernando nº 11 1969/1984</p>	<p>COE 62 Bilbao</p> <p>Regimiento San Fernando nº 11 1969/1984</p>	<p>COE 71 Oviedo</p> <p>Regimiento San Fernando nº 11 1969/1984</p>	<p>COE 72 Gijón</p> <p>Regimiento San Fernando nº 11 1969/1984</p>

VISITA HISTORIALES Y G. FOTOGRÁFICA de las COE/GOE/BOEL DE LA PÁGINA WEB DE LA FEDA: fedavbve.com/

VISITA NUESTRO MENÚ G. VÍDEO (YOU TUBE) DE LA PÁGINA WEB DE LA FEDA: fedavbve.com/

Queremos recopilar y archivar, para disfrute de todos los veteranos, todos los vídeos, DVD, películas super 8, etc. de actividades guerrilleras. Colabora. Envía si tienes alguna a PUNTO DE REUNIÓN de FOTOS, VÍDEOS y ARTÍCULOS fotos.fedevbv@gmail.com

Nuestro Canal YOUTUBE

Entre en nuestro canal y apoyado dando likes a nuestros vídeos y suscribiéndote. Gracias por tu colaboración.

Índice de vídeos

COE COE MOE BOEL/BOEL EMMCE FONE EZARAC GAR

HOMENAJES Y DEDICATORIAS REENCUENTRO VETERANOS DOCUMENTALES ANIVERSARIOS Y DESFILES HIMNOS Y CANCIONES GUERRILLERAS DIVERSOS VÍDEOS OPERACIONES ESPECIALES

COE 42 reemplazos COE 103 Sección 1 COE 52 Sección de Alcazar COE 102/103 Reportaje de fotos COE Guerrilleros 1996 COE IUCE 11 COE VI LA VICTORIA en EL 84 COE V

COE 31, 81985 COE 101 Presentación Asociación Veteranos COE 101/7 COE 101/7 Supervivencia COE II LEVANTE MOLINO PARA ALCOY 1984-85 VIDEO IV COE II LEVANTE MOLINO PARA ALCOY 1984-85 VIDEO V COE II Granada COE V COE 52 El día a día de un Cuartillero

¿Queremos Conocer Vuestro Cuartillero? No le Plantes este Video 720P HD MOE Mando de Operaciones Especiales del Ejército Español MOES Mando de Operaciones Especiales Ejército Español Parte1 MOES Mando de Operaciones Especiales Ejército Español Parte2 BOEL Los Boinas Verdes Españoles Fuerzas de Etna BOEL reportaje TVE2 Homenaje UCEI y BOEL Guerrilleros Legionarios de la COE

Ejercicio de adiestramiento Mobily del MOE Video Ejercicio de Tierra MOE SPANISH ARMY MOE Equipo operativo del Mando de Operaciones Especiales Equipo de apertura manual MOE Boinas verdes de la legión La Bandera de Operaciones Especiales de La Legión BOEL, al Grupo de elite dentro de la elite 720P BOEL Princesa de la Boina 1904 360P LA LEGIÓN Operaciones Especiales UCEI, BOEL 720P HD

Video Homenaje a los que han partido Homenaje al PUNKY COE II COE 31 Homenaje al Hermano Cuartillero JOSE PENNA JIMENEZ Homenaje a los Boinas Verdes I Hermanos de Sangre Reencuentro a COEII-Burgos COE 101/7 Reencuentro de Veteranos Agosto 2006 MOE Día del Veterano Boina verde

ACTO HERÓICO EN CABO ROIG DEL TENIENTE MOREJÓN DE LA COE 31.

Comandante Agustín Miralles Rodríguez, antiguo sargento de la COE 31.



A las 10 de la mañana del jueves 13 de agosto de 1981 una sección de la COE 31, al mando del teniente José Luis Morejón Verdú, realizaba un ejercicio de recorrido en superficie con aletas. La sección estaba dividida en tres equipos; el de nadadores de

superficie, al mando del teniente; el de buceo, a cargo del sargento 1º Miralles y el de "patos" (menor nivel), con el sargento Balaguer. Ese día los dos primeros equipos se unieron para realizar el primer recorrido largo con aletas, desde Cabo Roig a la playa de Campoamor y regreso. El recorrido se hacía por binomios. En vanguardia los cabos primeros, Bru y Victoria, marcando ritmo a tope. Les seguían en dos filas veintidós guerrilleros. A retaguardia, el teniente Morejón y el sargento primero Miralles.



Destacamento de Cabo Roig

El grupo iba perfectamente señalizado con dos boyas, una a vanguardia y otra a retaguardia. Al llegar a la playa de Campoamor se levantó viento de Levante y la mar empezó a ponerse movida. Por tal motivo se dio la vuelta e inició el regreso. Debido al oleaje hubo que alejarse unos 150 m de la costa para evitar que las olas empujaran a los guerrilleros hacia las rocas. El teniente y yo nos colocamos en el centro y costado de la formación para un mayor control, para evitar que algún guerrillero se separase del grupo debido a la mala mar.

En un momento dado, nada más girar por la Punta de la Galeta, a unos 500 m, oímos, el teniente y yo, el ruido de una motora. Pensamos que era el capitán; la sorpresa fue que vimos venir una lancha rápida hacia el centro de la formación, sin tripulante y con el motor acelerado a fondo. Luego me enteré que la chica que la manejaba se había caído al agua y no se había atado a la muñeca el dispositivo de paro automático. El teniente y yo nadamos hacia ella e intentamos subirnos para pararla, pero no lo conseguimos, nos resbalábamos por estar nosotros mojados y la lancha ser de fibra.

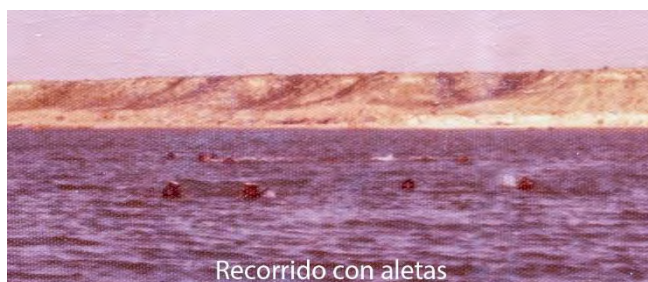

La desviamos y empezó a dar vueltas cerradas de un lado a otro sin control, acercándose a los equipos. Se ordenó a los guerrilleros que se apartaran y se dirigieran a la costa para salir del agua, aunque era muy difícil por las rocas y lo escarpado de ese lugar. Mientras tanto, el teniente Morejón la abordó por el lado derecho y yo piqué y me metí en el centro del círculo. En un momento dado, una ola levantó la embarcación y al caer el motor cogió debajo al teniente Morejón y el oficial desapareció. Eran las 12:15 h del día 13.

Contemplamos como salía un agua espumosa rojiza de la parte trasera de la lancha, y todos nos dimos cuenta de lo peor. Di órdenes concisas y rápidas. Una de ellas fue mandar a dos guerrilleros a la playa de Campoamor para que salieran los bañistas del agua y a otros dos para avisar al capitán y traer un fusil para disparar a la embarcación. Sacamos a todo el grupo del agua a través de un pequeño acantilado. Antes de la llegada del capitán desde el agua pedí auxilio a una embarcación de recreo y desde ella intenté abordar la lancha. El patrón tenía miedo de acercarse mucho pues temía que la lancha se subiera a la embarcación.

Acudió el capitán con la pequeña zódiac e intenté desde nuestra embarcación subir a la lancha rápida. Fue imposible. Caí varias veces al agua con el riesgo de ser golpeado por la misma. En uno de esos intentos la lancha emprendió camino hacia la playa de Campoamor y varó en la playa. Recuerdo que cuando fuimos, observamos



que en las palas de la hélice había... cabellos incrustados. El mar se enfureció por lo que pasó y se volvió turbio y picado en cuestión de minutos.



No localizamos su cuerpo. No pudimos encontrarlo en toda la tarde. Agoté el aire de todas las botellas y cuando me sumergía lo hacía atado con una cuerda para no golpearme con las rocas. Esa tarde se licenciaba la mitad de la unidad, pero nadie quiso hacerlo. Esa tarde-noche acudieron buceadores del Centro de Buceo de la Armada (CBA) de Cartagena.



A la mañana siguiente, a las 06:00 h y con el agua en calma, se reinició la búsqueda. Se pusieron unas balizas y tendieron filiares. El CBA comenzó por un lateral de la filier y cuatro buceadores de la COE 31 por el otro. A la primera pasada

fue localizado el cuerpo sin vida del teniente por el CBA a unos 5 m de profundidad. Presentaba un corte que le abrió por completo la cabeza y dos cortes de gran profundidad en el costado izquierdo. Su cuerpo lo sacamos a la playa de Campoamor, donde se encontraba varada la embarcación. Esperamos que llegara el juez, el secretario y el médico forense. Cuando subíamos su cadáver en la camilla desde la playa a la carretera, llegó el coronel Morejón, padre de nuestro teniente, y nos ordenó destaparlo y, con el aplomo de un viejo soldado, besó a su hijo y dijo: "Que orgulloso estoy de ti, hijo mío". Lo recuerdo

como una fotografía que permanecerá grabada el resto de mi vida.

El restaurante y la discoteca cerraron las puertas y toda la urbanización donde se encuentra enclavado nuestro cuartel de buceo estaba en respetuoso silencio y así estuvieron durante tres días. Me quedé al mando de la unidad con un pelotón, mientras el resto se trasladaba a Alicante a enterrar a nuestro teniente. Las noches nos las pasamos solos. Nuestra vigilancia era acompañada por muchísimos veraneantes y residentes de la urbanización.

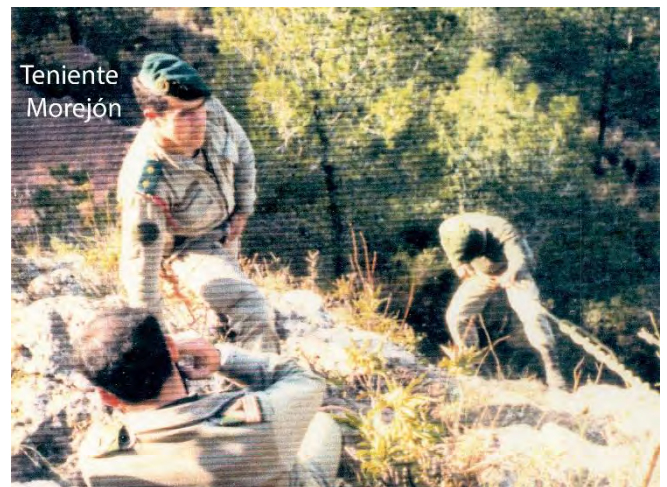

Se instaló una capilla ardiente en el cuartel del Regimiento San Fernando 11, sede de la COE 31. Fue enterrado en el cementerio de Alicante donde cada año, el día de Todos los Santos, los guerrilleros de la COE 31 y luego del GOE III le llevaban unas flores y le rezaban una oración.

Tras las honras fúnebres, la unidad regresó a su entrenamiento diario. Y lo primero que se hizo fue repetir el ejercicio trágicamente interrumpido... y se hizo de noche. Somos lo que somos, no lo podemos olvidar.

Han pasado cuarenta años y no se me olvida. Tengo en mi cabeza un vídeo que no se me borra y estoy seguro de que me lo llevaré a la otra vida. Claro está que nuestros guerrilleros cumplieron con todo lo que ordené rápidamente. Cuando los miraba veía en sus rostros la pena de haber perdido a un compañero. El silencio fue abrumador y solo lo rompía el mar y los motores de las embarcaciones. Durante todos los años que fui a Cabo Roig siempre visité el lugar y hacíamos y se siguió haciendo por parte del GOE III una ofrenda en el lugar del accidente.

LAS COE 31 Y 32 DE LA BRIDOT III



Brigada de Infantería de Defensa Operativa del Territorio III

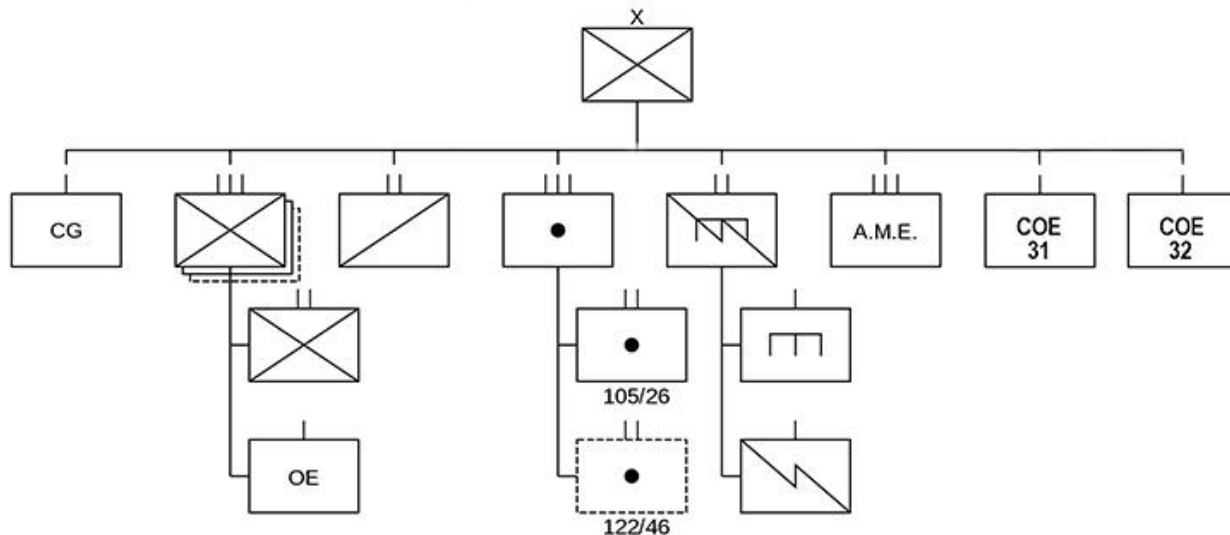

Con la profunda reorganización del Ejército de Tierra de mediados de los años 60 del siglo XX, nace la Brigada de Defensa Operativa del Territorio (BRIDOT) III, en la que a su vez se integrarán las Compañías de Operaciones Especiales 31 y 32. Estas unidades al disolverse la BRIDOT III por motivo del plan META, serán la base del Grupo de Operaciones Especiales "Levante".

La BRIDOT III, como sus compañeras, era una gran unidad de infantería ligera, flexible, con

elevada capacidad de adaptación al entorno físico en el que debía operar, económica en su constitución y en su mantenimiento e identificada perfectamente con el medio humano en el que se movía. Estas características facilitaron, desde un principio, la integración en la misma de las COE y fueron la base de la perfecta simbiosis que se consiguió entre estas últimas y el resto de las unidades de la brigada. La BRIDOT III comprendía las provincias de Valencia, Castellón, Alicante, Albacete y Murcia

La brigada tenía un amplio despliegue por toda la 3ª Región Militar. En Alicante se encontraba el mando de la Brigada con su Cuartel General (CG), la compañía del CG, el Regimiento de Infantería San Fernando y la COE 31. En Paterna (Valencia), el Regimiento de Infantería Guadalajara 20 y la COE 32. En Cartagena, la plana mayor reducida del Regimiento de Infantería Bailén 60. En Murcia, el Regimiento de Artillería de Campaña 18. En Bétera (Valencia), el Grupo Ligero de Caballería (GLC) III. En Valencia, el Batallón Mixto de Ingenieros (BMING) III y la Agrupación Mixta de Encuadramiento (AME) 3. Posteriormente, al inicio

de los ochenta, hubo un redespiegue y la AME 3, el GLC III y el BMING III se ubicaron en Alcoy y ocuparon las instalaciones del Regimiento de Infantería Vizcaya 21 que se trasladó a Bétera (Valencia), instalaciones que en 1984 serían transferidas al recién creado GOE III.

Desde un principio hubo una permanente preocupación e interés, tanto en el mando de la brigada como en el de los regimientos y en el Estado Mayor, por conseguir el conocimiento mutuo y la completa integración de estas nuevas Compañías de Operaciones Especiales con el



resto de las unidades. Se produjo una permanente corriente de intercambio de conocimientos, experiencias y procedimientos que permitieron elevar el nivel operativo de las unidades y ampliar

progresiva, que al paso de los veinte años de vida de la BRIDOT III, cualquier miembro de esta, artillero o jinete, infante o ingeniero, sintiera como suyas las COE 31 y 32 y se identificara



BRIDOT III

- Cuartel General. Alicante
- Regimiento de Infantería San Fernando 11. Alicante
- Regimiento de Infantería Guadalajara 20. Paterna (Valencia)
- PLMR. del Regimiento Infantería Bailén 60. Cartagena (Murcia)
- Regimiento de Artillería de Campaña 18. Murcia
- Agrupación Mixta de Encuadramiento 3. Valencia
- Batallón Mixto de Ingenieros III. Valencia
- Grupo Ligero de Caballería III. Valencia
- Compañía de Operaciones Especiales 31. Alicante
- Compañía de Operaciones Especiales 32. Paterna (Valencia)

y mejorar los conocimientos de los cuadros de mando en este campo.

Hay que destacar que la BRIDOT III, en su plan general de instrucción, prestó un especial interés, de acuerdo con las posibles misiones que se podían encomendar, a los temas y ejercicios de guerra irregular y guerrillas-contra guerrillas, lo que permitió el constante empleo de las COE 31 y 32 en ejercicios de grupo táctico y de brigada (dos y uno respectivamente al año) así como en los ciclos de alerta a las unidades en las que participaban las COE o parte de ellas en una acción de infiltración, reconocimiento, golpe de mano... a la que se debía oponer el batallón o grupo táctico.

La actividad conjunta era permanente, así como otras muchas actividades entre las que destacaban los ciclos de conferencias para oficiales y suboficiales de las unidades de la BRIDOT. En las mismas, siempre participaban oficiales de las COE para exponer y divulgar lo que eran, cómo actuaban y qué misiones tenían estas compañías. De este modo se logró, de forma

plenamente con esos soldados de boina verde que habían pasado a ser sus guerrilleros.

Por imperativos de la aplicación del Plan META, la BRIDOT III fue la primera de estas unidades en disolverse. Junto al dolor y tristeza de ver desaparecer regimientos, a sus miembros les quedó el consuelo de contemplar cómo sus dos hijos más jóvenes, las COE 31 y 32, daban vida al Grupo de Operaciones Especiales III. Aquellas tímidas y jóvenes COE que iniciaron su vida militar arrojadas por los Regimientos de Infantería San Fernando 11 y Guadalajara 20, ante la mirada atenta y la preocupación del general de la BRIDOT III y su Estado Mayor, no solo fueron la base del GOE III fundado en 1984 en Alcoy y trasladado en 1986 a Alicante, sino que este GOE, a su vez, fue uno de los que se integró en el MOE y acogió en su acuartelamiento de Rabasa al resto de GOE/BOEL. Alicante, que vio nacer la COE 31 en 1969 y que fue sede del GOE III después, es hoy la ciudad donde se concentran todos los guerrilleros de España.

MURAL DE CERÁMICA EXISTENTE EN EL GOE III EN HOMENJA A LA COE 31 Y COE 32

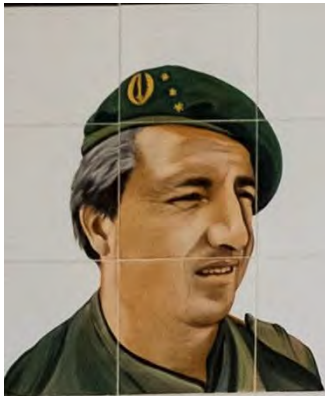

COE 31

CAPITANES

Joaquín Barrero Serrano
Héctor Juan Moltó
Salvador Albadalejo Baniuls
José Acevedo Espejo

OFICIALES

Luis Osle Guerendiain
Felipe de Tiedra Calvo
Francisco Romero Delgado
Pedro M' Andreu Gallardo
José Carballés Romani
Ignacio Estevez Vila
Andrés Cirujano Pila
Enrique Estaban Pendas
Carlos Fernández Sánchez
Antonio Gor Valenciano
José Luis Morejon Verdú
Manuel Espino Bermell
Marcos Mayorga Noval
Eduardo Márquez Reig
Fernando Sanz Flores
Enrique Guirao Miras

SUBOFICIALES

Francisco Agulló Martínez
Antonio Almagro Baza
Antonio Granados Paniagua
Manuel Vióquez Cerón
J. Broñón Selles (ATS)
Manuel Pérez Sánchez
Francisco Pallás Morote
Manuel Pallás Morote
Timoleo Tierno de Dios
Agustín Esperanza Ludeña
Luis Cosials Pisa
Miguel Sánchez Macías
Agustín Miralles Rodríguez
Daniel Escobar García
Alberto Balaquer Palma
Terencio Pérez Horielano
Pedro de la Cruz Bernardino
José Mérida Lozano
Jesús Navarro Jiménez



COE 32

CAPITANES

José Vicario Polo
José López Hijós
Carlos Peña Pérez Herrera
José Serrano Pardo

OFICIALES

José Isabel Sánchez
Antonio Bel Izquierdo
Pedro Olmedo Ruiz
José Sancho Palafox
Juan Paricio Guillén
Otilio Parrilla Alvarez
José Sosa Rivero
José Crespo Valero
Fernando González Martos
Jesús San Millán Perezaguá

SUBOFICIALES

Alberto Pérez García
Vicente García Cuerda
Vicente Bou Vázquez (ATS)
Virgilio González Catalán
Francisco Galet Lumberras
José López Cevantes
José Meléndez Romo
Antonio Almagro Baza
Francisco Galet Lumberras
Antonio Gil Ferrer
Juan Asensio Ferrón
Joaquín Fortuño Prats
José González Avila
José García Seco
Luis Martínez Duque
Joaquín Ambrojo Sanchez
Jorge Gil Garros
Francisco Diaz Llamas
Luis Salaverri Celda
Isidro Biel Jauregui
Salvador Ruiz Hernández
Dionisio Sánchez Muños
Amador Dominguez García
Evaristo Serrano Herrero
Manuel Martínez Mejias

SINTEISIS HISTORICA

Las COEs se crearon a mediados de los años 60 y quedaron encuadradas en las Brigadas de Defensa Operativa del Territorio (DOT).

Herederos de las tradicionales virtudes de que hicieron gala los antiguos guerrilleros españoles, los componentes de las COEs se distinguieron desde el principio por su tesón, gran preparación y elevado espíritu de sacrificio.

Siempre con escasez de medios pero desarrollando un trabajo duro y constante consiguieron alcanzar un alto grado de operatividad y con su forma de actuar despertaron la admiración no sólo en el seno de las Fuerzas Armadas sino también entre la población civil. Con el gran prestigio alcanzado, aquellos abnegados soldados sembraron el germen y trazaron el camino para que años después se hicieran realidad los Grupos de Operaciones Especiales primero y más tarde el anhelado "Mando de Operaciones Especiales"

Los Guerrilleros españoles

"Tigres rabiosos que surgen de la nada, masacran a nuestras Unidades y desaparecen en la noche"

Oficial francés. (Guerra de la Independencia)

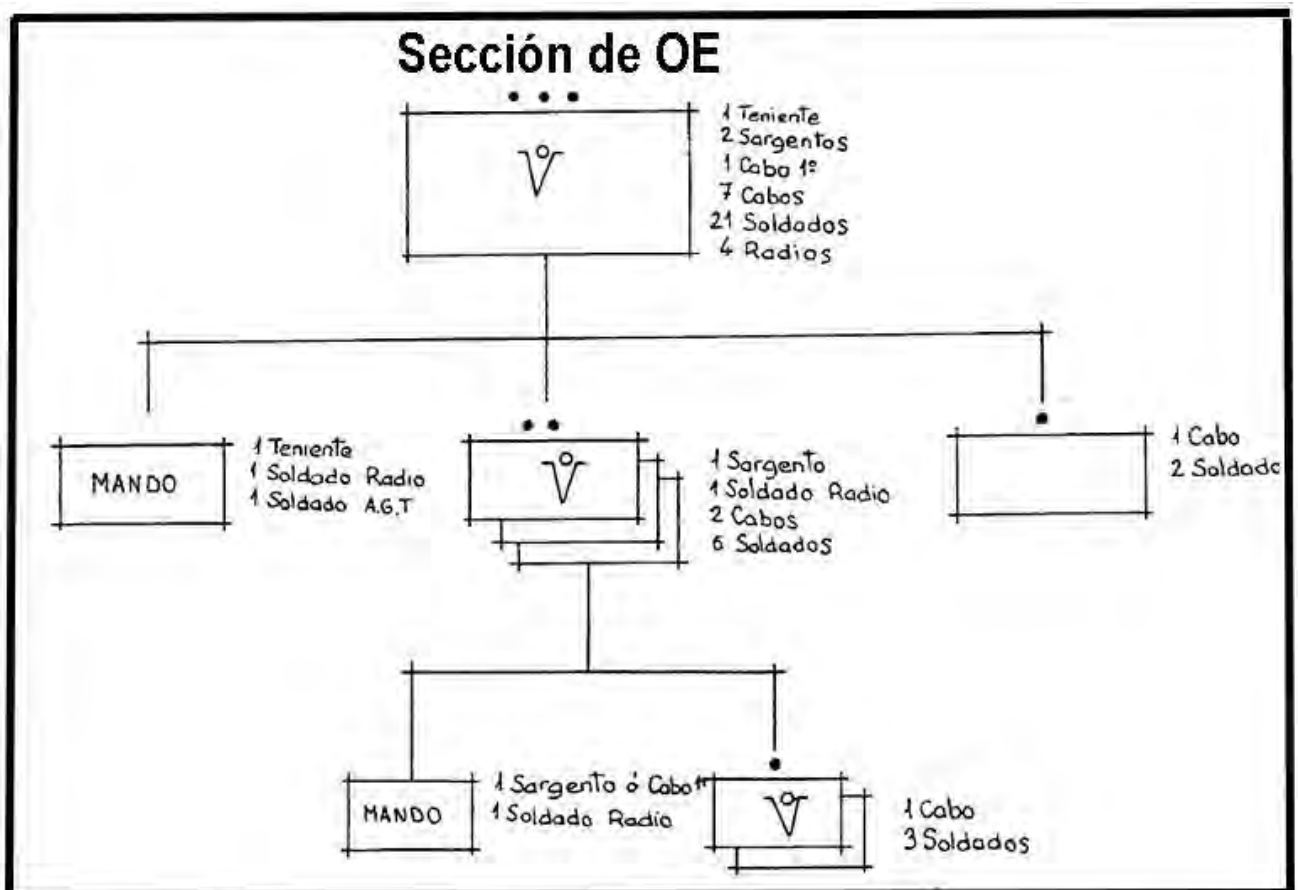
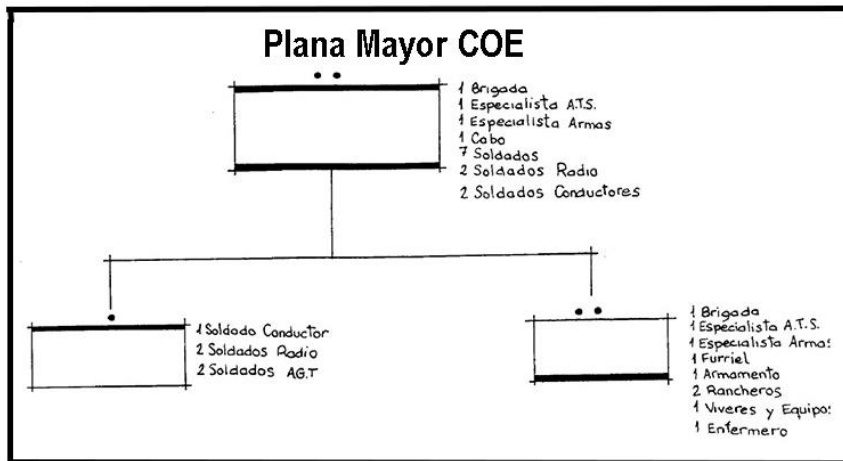
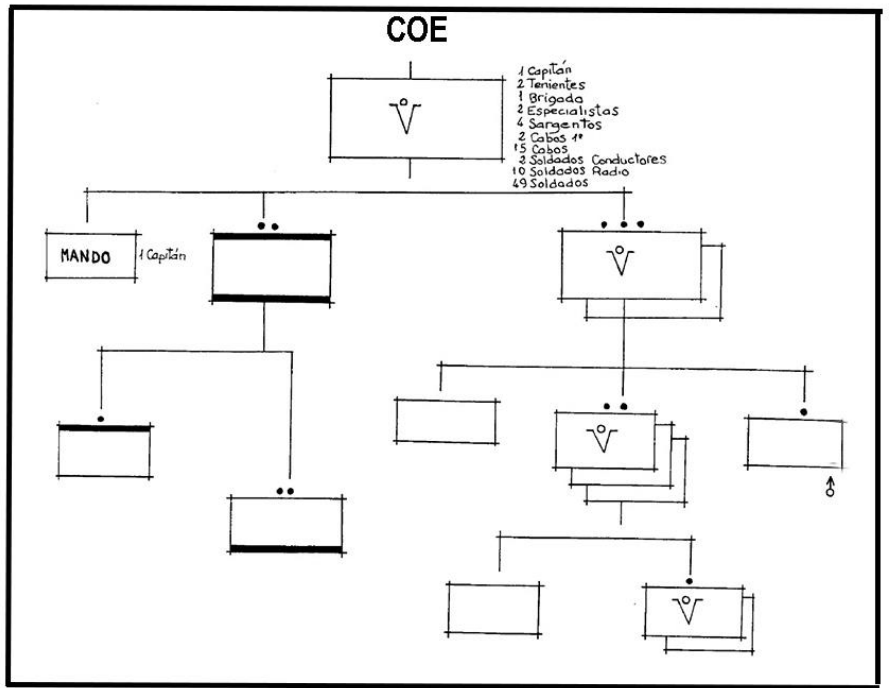
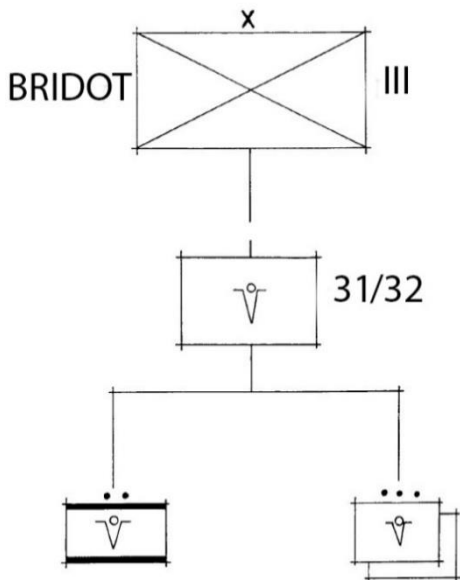

SÍNTESIS HISTÓRICA

COE 31





SÍNTESIS HISTÓRICA DE LA COE 31 DE LA BRIDOT III (1969-1984)

Vicente Bataller Alventosa
 Extraído del libro GOE "Valencia III" (V. Bataller) y Diario de Operaciones de la COE 31. Han aportado también información antiguos cuadros de mando de esta COE: Héctor Juan Moltó, Felipe de Tiedra Calvo, José Acevedo Espejo, Enrique Esteban Pendas, Agustín Miralles Rodríguez, Manuel Viózquez Cerón, Antonio Gor Valenciano, Miguel Sánchez Macías y Daniel Escobar García.

FUNDACIÓN



La COE 31, denominada «Milans del Bosch», más conocida como la COE de Alicante, apareció por primera vez en el DO 150 del 4 de julio de 1969 donde se anunciaron sus primeras vacantes de provisión normal y nueva creación: un capitán, dos tenientes, un brigada y cuatro sargentos. En ese mismo mes, el día 10 se convocó la vacante de un maestro armero (mecánico electricista de armas) y el 31, la de un practicante de 2ª (ATS).



El 6 de agosto (DO 178) fueron destinados el capitán Joaquín Barrero Serrano, los tenientes Luis Osle Guerendiáin y Felipe de Tiedra Calvo, el sargento 1º Isidro Biel Jáuregui y los sargentos

Manuel Pérez Sánchez, Antonio Gor Valenciano y Francisco Pallás Morote, el 12 (DO 169) el mecánico Ángel Gómez Marcelo y el 26 (DO 193) el practicante de 2ª José Brotons Sellés. Estos nueve mandos, junto con dieciocho soldados procedentes del Regimiento de Infantería San Fernando nº 11, fueron los fundadores de la COE 31.



Su primer brigada, Francisco Agulló Martínez, salió destinado un mes más tarde, el 22 octubre. En diciembre se incorporaron veinticinco soldados del tercer llamamiento del reemplazo 1968. En septiembre de 1969 se inició la organización de la compañía. Llegó el mobiliario para el despacho del capitán, la oficina, cuarto del sargento de cuartel, etc.

CAPITANES JEFES COE 31 DE LA BRIDOT III (1969-1984)



Además de su fundador, el capitán Joaquín Barrero Serrano (destinado del 6/08/1969 hasta el 1/04/1974), los otros capitanes que mandaron la COE 31 hasta su integración en el GOE III fueron: -Héctor Juan Moltó (del 22/06/1974 al 13/11/1978). Del 15/01/77 al 19/05/77, por marchar al curso de comandante el capitán Moltó, se agregó e hizo cargo de la COE el capitán Andrés Cirujano Pita.

-Salvador Albadalejo Bañuls (del 27/01/1979 al 1/10/1983).

-José Acevedo Espejo (del 5/10/1983 al 28/06/1984). Continuó con el mando de la COE 31 cuando esta se integró en el GOE III.

Con fecha 1 de julio de 1984 la COE 31 pasó a formar parte del recién creado GOE III con sede en Alcoy, motivo por el que en septiembre se trasladó al cuartel de Alzamora de la citada localidad.

ORGANIZACIÓN

La COE 31 era del tipo B; es decir, que orgánicamente se componía de una plana mayor y dos secciones, de acuerdo con lo especificado en la Instrucción General 165-142, apéndice VI: Organización de Compañías de Operaciones Especiales. Su poca entidad y ligereza le conferían gran autonomía y movilidad por toda clase de terreno.

Su dependencia orgánica y táctica era de la entonces Brigada de Defensa Operativa del Territorio (BRIDOT) III y administrativa del Regimiento de Infantería San Fernando nº 11,





cuyo cuartel se encontraba en el barrio de Benalúa de Alicante, donde tenía sus locales la COE 31. Su homóloga, la COE 32, se creó en las mismas fechas, pero en Paterna (Valencia).



La BRIDOT III, pertenecía a la III Región Militar cuya Capitanía General se ubicaba en Valencia y comprendía las provincias de Valencia, Castellón, Alicante, Albacete y Murcia. La COE 31 se movía, sobre todo, por estas tres últimas provincias; pero también por las otras, en especial por la zona oeste de la de Valencia.

INSTRUCCIÓN



El programa de instrucción de la COE 31 se derivaba de las misiones encomendadas en la Instrucción General nº 150-142 de 1966, que en su apéndice VI, apartado 04, señalaba las misiones de las unidades de operaciones especiales (UOE); con carácter genérico, eran todas las inherentes a guerrillas y contraguerrillas y operaciones de la guerra subversiva y antisubversiva.

De estas misiones emanaba un Plan General de Instrucción y Adiestramiento para las UOE, así como un Programa Orientativo para llevar a cabo la instrucción de las mismas. La instrucción comenzó el día 21 de septiembre de 1969; pero solo en algunas materias, ya que no se disponían de los medios necesarios.

Para el día a día, la instrucción se realizaba en zonas próximas al cuartel. Inicialmente se usaba el campo de los Gallos (entre el cuartel y el barrio de San Blas antes de su urbanización), el entorno de Fontcalent, el Palmeral y las dunas de los Arenales. En la etapa final, los alrededores del CIR 8 de Rabasa, playa de Campello y cala de Finestrat.



En el interior del cuartel no existía pista de aplicación militar, pero se aprovechaba la del CIR 8, normalmente una vez a la semana. En la misma planta que la cantina de tropa del cuartel de Benalúa se instaló un tatami para las clases de judo y defensa personal.



No se realizaba la fase de nieve al carecer la III Región Militar de montañas donde se acumulase nieve. No obstante, una de las salidas se efectuaba en época de frío y en una de las zonas más elevadas de la región para prácticas de vida

y movimiento en montaña invernal. El programa básico de instrucción se repetía en cada llamamiento incorporado. Como es lógico, cada capitán impuso sus normas respecto a su duración, etc. Normalmente, finalizaba con el tema de la boina.

la salida era en Riópar (Albacete) o proximidades, se subía a la cueva de Los Chorros, donde nacía el río Mundo mediante una elevada cascada en forma de cola de caballo, y se penetraba más de un km en su interior. Ello ocurrió por primera vez en octubre de 1977 con la sección que mandaba



Los ejercicios periódicos que se llevaban a cabo eran las prácticas de topografía, de supervivencia, de escalada, de combate (en general y en población), de reconocimiento y estudio de zona, actividades acuáticas y subacuáticas (fase de agua) y guerra de guerrillas y contra guerrillas.

el teniente Enrique Esteban Pendas y cuyo sargento era Macías.

CAMPAMENTO DE ENDURECIMIENTO

Durante los primeros años se realizaba un programa básico de instrucción para los soldados recién incorporados. La prueba de la boina se iniciaba en el túnel en las proximidades de Torrellano, caminando hasta campo de tiro de Fontcalent, con ejercicios de tiro y lanzamiento de granadas, a continuación se marchaba hacia los lagos de Rabasa, para pruebas de paso de ríos, teleférico y tirolina.



Como peculiaridades de la COE 31 cabe citar que cuando la salida al campo era próxima a Alcantarilla (Murcia), en ocasiones uno de los días se aprovechaba para realizar una prueba de decisión mediante un salto al vacío desde lo alto de la torre de paracaidismo en la que se entrenaban los futuros paracaidistas. Asimismo, si

Posteriormente, a partir del año 1979 se llevaba a cabo un periodo de endurecimiento que se repetía en cada llamamiento incorporado. Finalizaba con el tema de la boina, que consistía



en un trato de prisioneros con evasión y escape. Se utilizaron para ello:

- El campamento de Molino Payá (Alcoy).
- El campo de maniobras de Agost (Alicante).
- Rentonar (Torremanzanas, Alicante), en alguna ocasión.

TIRO Y EXPLOSIVOS



Campo de tiro de Fontcalet



Campo de maniobras y tiro de Agost



Muy próximo al cuartel se encontraba el campo de tiro de Fontcalet usado para el tiro con pistola, subfusil y fusil. El resto de ejercicios y el tiro con armas colectivas, explosivos, pasillo de fuego y temas con fuego real se efectuaba en el campo de

maniobras de Agost, situado a unos 20 km de Alicante. En alguna ocasión también se aprovechó el campo de tiro de Alcoy y el de maniobras de Chinchilla (Albacete), situado a unos 155 km.

FASE DE AGUA



Destacamento de Cabo Roig



Inicialmente, la COE estuvo en agosto de 1973 en las instalaciones del Centro de Buceo de la Armada y también en Moraira. A partir de mayo de 1976, se aprovecharon las instalaciones del viejo cuartel de carabineros de Cabo Roig (Alicante) para las prácticas de buceo, natación y combate en agua. En esta fecha ya se disponía de un aceptable material de agua: trajes de neopreno, botellas, reguladores, aletas, escaarpines, embarcación tipo zódiac y motor fuera borda.

FASE DE COMBATE

- En la Sierra del Maigmo (Alicante).
- Zona de Tibi (Alicante).
- Salinas (Alicante).

- Sierra de Enguera (Valencia).
- Jaca (ejercicio de guerra de guerrillas).



COMBATE EN POBLACIÓN

- Tobillas (Albacete).

VIDA Y MOVIMIENTO EN MONTAÑA INVERNAL



- Sierra de Alcaraz, Calares del Mundo (campamento base el de San Juan de Fábricas de Riópar (Albacete).
- Sierra de Aitana (Alicante).

ESCALADA/TELEFÉRICOS



- Sierra Espuña (Murcia)
- Sierra de Salinas (Alicante)
- Proximidades Molino Payá (Alcoy).
- Portman (Murcia).
- Cresta del Gallo (Murcia).

SUPERVIVENCIA

En la primera época no constituía una fase, sino que se daban nociones básicas. Posteriormente ya se realizaron prácticas de diez días continuados en:



- Riópar (Albacete).
- Pantano del Cenajo (Albacete).
- Pantano de la Fuensanta (Yeste, Albacete).
- Almazarán, Elche de la Sierra (Albacete).
- Aserradero del río Tus (Albacete).

CAPTACIÓN DE RECLUTAS



La captación de futuros guerrilleros se llevaba a cabo dos veces al año en el CIR 8 de Rabasa (Alicante). Varió el número del llamamiento captado. Normalmente eran alternos cuando había cuatro (por ejemplo, 1º y 3º), separados seis meses, que era la diferencia de tiempo de servicio entre la sección de veteranos y la de nuevos.

DESFILES, EXHIBICIONES, GUARDIAS DE HONOR

-Desfiles. El 7 de diciembre 1970 la COE 31 realizó su primera exhibición de gimnasia de combate y el día 8 fue su primera formación y desfile con el



mimetizado con motivo de la celebración de la festividad de la Inmaculada.



En los primeros años se desfilaba con el brazo recto hasta la altura del hombro. Posteriormente se adoptó la posición del brazo doblado por encima de la cabeza.

El 1 de junio de 1980, día de las Fuerzas Armadas (FAS), la COE 31, junto a la COE 32, desfiló en Valencia. El 20 de octubre de ese mismo año lo hizo en Alcoy con motivo de la entrega de la Medalla de Oro de la ciudad al Regimiento de Infantería Vizcaya nº 21.



-Guardias de honor. En noviembre de 1976 una sección de la COE 31, agregada a la COE 32, prestó una guardia de honor a los reyes de España en Valencia. Recibió una felicitación.



En octubre de 1981, durante la operación CRISEX 81, la COE 31 dio seguridad al campamento de la Dirección del Ejercicio y a las autoridades que lo

visitaron: el rey Juan Carlos, el presidente del Gobierno y el ministro de Defensa. Prestó guardia de honor al Rey, acompañado por el príncipe Felipe.



-Exhibiciones. En mayo de 1980, con motivo del día de las FAS realizó una exhibición en el CIR 8 de Alicante. Se repitió en el mismo centro y por el mismo motivo en 1983 y 1984.

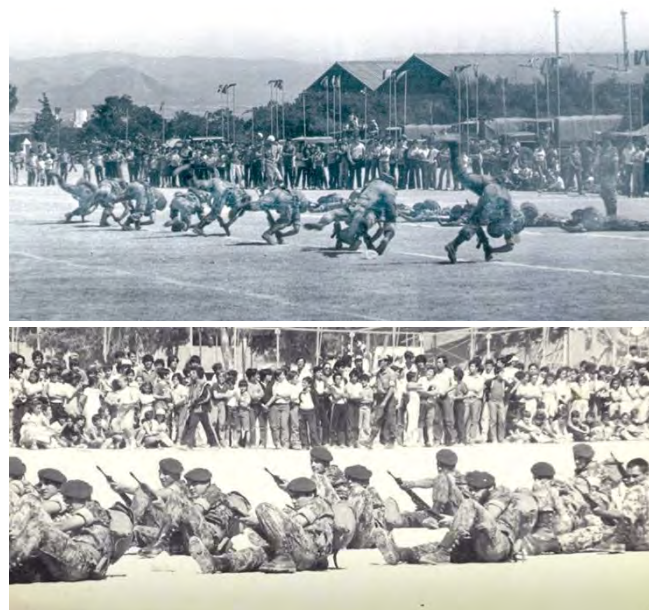

SALIDAS MENSUALES

Desde su fundación hasta abril de 1975, las salidas mensuales al campo eran, por lo general, de cinco o seis días y a partir de mayo de 1975 de diez, que en la fase de agua podían prolongarse muchos más, normalmente hasta veinte. Como ya se ha dicho, por carecer de estaciones de esquí en la demarcación de la III Región Militar, no se realizaba la fase de nieve.

Además de estas salidas mensuales, en ocasiones la COE 31, junto con la COE 32, participó en operaciones organizadas por la

BRIDOT III. Alguna vez, también lo hizo con la Brigada Motorizada XXXII y la EMMOE (colaboración con el curso de OE) y en menor medida, con la Brigada Paracaidista. Normalmente, en estos ejercicios la COE 31 actuaba como una guerrilla, dividida en partidas, que efectuaban golpes de mano y emboscadas, con infiltraciones nocturnas hasta los objetivos y su posterior exfiltración y ocultación durante el día.



En ocasiones se marcaba una zona en la que las unidades de la contraguerrilla establecían un cerco del que debían evadirse los guerrilleros de la COE. Algunas veces la COE 31 intervino como contraguerrilla, junto con un regimiento o resto de la BRIDOT III, mientras la COE 32 se constituía en guerrilla, y viceversa.



Durante la primera época, para la alimentación las salidas al campo se suministraba un cerdo de la granja oficial que tenía el Regimiento Infantería San Fernando 11. Cuando lo traían vivo al cuartel, se sacrificaba y preparaba como una parte de los víveres usados durante las prácticas mensuales. A modo de anécdota, una de las veces ocurrió que el matarife no fue muy ducho y se le escapó el cerdo con el cuchillo clavado en el cuello. Dejaba un considerable rastro de sangre cuando corría

por la calle de cocheras y a punto estuvo de salirse del cuartel por la puerta de autos.

Estas fueron las principales salidas al campo de la COE 31 (van por orden cronológico de la primera vez que se acampó en el lugar que se cita), sin tener en cuenta las operaciones y los ejercicios de guerrillas y contraguerrillas, que se relatarán en el siguiente apartado:

-Benimantell (Alicante): Diciembre 1969. Primera salida al campo de la COE 31. Ejercicio de guerrillas.

-Guardamar del Segura (Alicante), donde se realizaba instrucción de combate y prácticas de topografía y transmisiones y, en ocasiones, defensa personal en las dunas: Enero y febrero de 1970. Noviembre de 1970. Mayo de 1971. Noviembre de 1971. Diciembre de 1972. Diciembre de 1973. Mayo de 1974. Febrero de 1975. Mayo de 1977. Septiembre de 1978.

-Molino Payá (Alcoy), donde se efectuaba tiro,

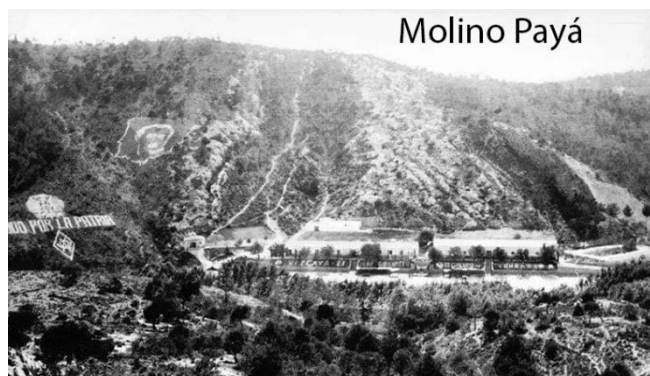

explosivos (en el campo de tiro próximo), escalada, paso de pista de aplicación; a partir de 1981 también se utilizó en ocasiones como campamento de instrucción de reclutas o de endurecimiento que finalizaba con el tema «Boina»: Marzo de 1970. Enero de 1975. Febrero de 1977. Marzo de 1979. Septiembre de 1979. Septiembre de 1981. Mayo de 1982. Septiembre de 1982. Marzo de 1983. Septiembre de 1983. Marzo de 1984.



-Campo de maniobras de Agost (Alicante), al estar situado a unos 20 km de Alicante era muy usado para el tiro con armas colectivas, explosivos, pasillo de fuego, temas con fuego real; también como campamento de instrucción de reclutas, endurecimiento y tema de la boina:



Abril de 1970 (maniobras con el Regimiento San Fernando 11). Junio de 1970. Agosto de 1970 (de nuevo maniobras con el citado regimiento). Octubre de 1971. Febrero de 1972. Abril de 1972. Febrero de 1973. Octubre de 1973. Abril de 1974 (maniobras con la BRIDOT III). Agosto de 1974. Septiembre 1974. Abril de 1975. Septiembre de 1975. Noviembre de 1975. Marzo de 1976. Septiembre de 1976 (de nuevo con la BRIDOT III). Noviembre de 1976. Marzo de 1977. Noviembre de 1977. Noviembre 1978. Marzo de 1978 (la 2ª sección ejercicio con el Regimiento San Fernando



11). Abril de 1978. Enero de 1980. Marzo de 1980 (tema «Boina»). Abril de 1980 (tema de fuego real ante el JEME). Diciembre de 1980. Noviembre de 1981. Diciembre de 1981 (ejercicio que abarcó también la zona del Maigmó). Marzo 1982 (tema «Boina»). Noviembre de 1982. Noviembre de 1983. Febrero de 1984. Marzo de 1984.

-Moraira (Alicante), en ocasiones la COE se instalaba en el campamento del Frente de Juventudes. Se llevaba a cabo instrucción de

combate, topografía y en alguna ocasión prácticas de agua: Mayo 1970. Octubre de 1970. Septiembre de 1972. Marzo de 1978 (marcha a pie de varias jornadas que finalizó en Moraira).



-Salinas (Alicante), donde a menudo se acampaba en las "Colonias". Las prácticas más habituales eran las de escalada, topografía y temas tácticos: Julio 1970. Septiembre de 1970 (tema de doble acción entre las dos secciones). Diciembre de 1970. Junio de 1971 (infiltración nocturna y cercos). Junio de 1972. Noviembre de 1972. Marzo de 1973. Noviembre de 1973. Noviembre de 1974. Diciembre de 1975. Diciembre de 1976. Febrero de 1978.

-Santa Bárbara (Batallón de Instrucción Paracaidista) en Alcantarilla (Murcia): Enero. Febrero de 1971.

-Crevillente (Alicante), albergue infantil: Marzo y abril de 1971 (ejercicio de emboscada y patrullas de reconocimiento). Marzo de 1972.

-Cofrentes (Valencia): Septiembre de 1971.



-Sierra Espuña (Murcia): Enero de 1972. Mayo de 1972. Abril de 1977. Febrero de 1980 (guerrillas y un día a la torre lanzamiento paracaidista en Santa Bárbara). Mayo de 1980 (marcha de endurecimiento de Alicante a Sierra Espuña). Mayo de 1983 (fase de combate).

-**Riópar** (Albacete). Con frecuencia los guerrilleros se albergaban en el campamento de San Juan de las Fábricas de Riópar.



Por grupos se solía visitar el interior de la cueva de Los Chorros, por donde transcurría subterráneo el río Mundo.

Esta zona montañosa resultaba ideal para la vida y movimiento en montaña invernal, prácticas de topografía, guerrillas, etc.: Octubre de 1972. Mayo de 1973 (prácticas de supervivencia; visita del capitán general).



Abril de 1976. Octubre de 1977 (por primera vez se exploró la cueva de Los Chorros donde se permaneció durante cuatro días). Octubre de 1978. Septiembre de 1979. Febrero de 1981. Enero de 1983. Septiembre de 1983.

-**Dehesa de Campoamor**

(San Miguel de Salinas, Alicante): Enero de 1973. Enero de 1974. Diciembre de 1974. Enero de 1976. Enero de 1977. Enero de 1978. Enero de 1979.

-**Parcent** (Alicante): Abril de 1973. Julio de 1973 (salida de guerrillas).

-**El Palmar** (Murcia): Junio de 1973.

-**CBA, Cartagena** (Murcia): Agosto de 1973 (se aprovecharon las instalaciones del Centro de Buceo de la Armada para realizar prácticas de combate en agua).

-**Onteniente** (Valencia): Febrero de 1974.

-**Jarafuel** (Valencia): Marzo de 1974 (colaboración con helicópteros). Junio de 1974.

-**Loriguilla** (Valencia): Marzo de 1975.

-**Pantano del Cenajo** (Albacete): Octubre de 1975. Mayo de 1978 (supervivencia, tras un golpe de mano a la estación de la Mina).

-**Torremanzanas** (Alicante): Febrero de 1976. Abril y mayo de 1981 (en Rentonar fase de endurecimiento de los nuevos y tema «Boina»).

-**Campo de maniobras de Chinchilla** (Albacete), usado para ejercicios y fuego real con todo tipo de armas: Mayo y junio de 1976. Octubre de 1976. Junio y julio de 1977.

-**Antiguo cuartel de carabineros de Cabo Roig** (Alicante) se empleaba para las prácticas de buceo, natación y combate en agua:



Mayo de 1976 (fue la primera salida). Julio y agosto de 1976. Agosto de 1977. Julio de 1978. Agosto de 1979. Julio de 1980. Agosto de 1981. Julio de 1982. Agosto de 1983.

-**Portman** (Murcia). En ocasiones se acampó en el campamento de Cabo Negrete y en las instalaciones de la batería de costa C-7. Se realizaban, entre otras, prácticas de escalada y teleféricos: Diciembre de 1977. Diciembre de 1978.

-**Ibi** (Alicante). Febrero de 1979 (marchas de la COE dividida en tres grupos que confluyeron en Ibi).

-**Xirles**, Callosa de Ensarriá (Alicante): Abril de 1979.

-**Pantano de la Fuensanta** (Yeste, Albacete). La zona era apropiada para prácticas de supervivencia: Octubre de 1979. Enero de 1982.

-**Nerpio** (Albacete): Diciembre de 1979 (campamento en fuente del Espino).



-**Cresta del Gallo** (Murcia). Muy idónea para escalada, teleféricos, paso de ríos, etc. En ocasiones se aprovechaba para acercarse a Santa Bárbara y saltar de la torre paracaidista: Abril de 1980. Enero 1981. Abril de 1982. Abril de 1983. (se contó con helicópteros). Abril de 1984.



-**Alcalalí** (Alicante): Mayo de 1981.
 -**Sella** (Alicante): Octubre de 1982.
 -**Sierra de Aitana** (Alicante): Febrero de 1983 (vida y movimiento en montaña invernal y golpe de mano a la base del Ejército del Aire de Aitana).
 -**Sierra del Maigmo** (Alicante): Diciembre de 1983 (fase de combate).
 -**Aserradero del río Tus** (Yeste, Albacete): Enero de 1984 (fase de supervivencia).
 -**Tibi** (Alicante): Febrero de 1984 (guerrillas y temas de evasión y escape).
 -**Elche de la Sierra** (Albacete): Mayo de 1984 (1ª sección combate en población en Tobillas y 2ª sección supervivencia y evasión y escape en Almazarán).



OPERACIONES Y EJERCICIOS

-**Ejercicio de guerrillas y contraguerrillas** (guerrillas, en lo sucesivo) en Ayora (Valencia), julio de 1971. Demostración de un desembarco. Visitó la unidad el capitán general.

-**«Operación Cometa»**, guerrillas con la BRIDOT III y la Unidad de Depósito e Instrucción (UDI) paracaidista en Calasparra (Murcia), julio de 1972.

-**Ejercicio hispano-norteamericano** en Cartagena, mayo de 1974.

-**Guerrillas** en Cofrentes (Valencia), julio de 1974.

-**Guerrillas** en cooperación con la EMMOE (curso de OE) en Jaca (Huesca), junio de 1975.

-**«Operación Raposa»**, guerrillas que se llevaron a cabo en el campo de maniobras de Chinchilla (Albacete), junio y julio de 1977. La COE 31 actuó integrada en la BRIDOT III y realizó una colaboración con helicópteros.

-**Ejercicio con la Brigada Mecanizada XXXII** en Alpera (Albacete), septiembre de 1977.

-**Guerrillas** en sierra de Maestrazgo (Castellón), junio de 1978.

-**«Operación Jabato»**, guerrillas con la BRIDOT III y la División de Infantería Motorizada (DIMIT) nº3 en la sierra del Maestrazgo (Castellón), septiembre y octubre de 1978.



- **«Operación Mus I»**, guerrillas con la BRIDOT III en la zona de Agost, Novelda y Monovar (Alicante), marzo de 1979.

-**«Operación Gineta»**, guerrillas con la BRIDOT III en Carcelén (Albacete), junio de 1979.

-**«Operación Brisca I»** con la BRIDOT III en Sierra Mariola, del Menechaor, Serrella, Alcoy (Alicante), noviembre de 1979.

-**«Operación Canasta II»**, guerrillas con la BRIDOT III en la sierra de Enguera, la COE 31 actuó de guerrilla y el Regimiento Guadalajara 20 y la COE 32 de contraguerrilla, marzo de 1980.

-**«Operación Lince»** en Casas nuevas del Pliego (Murcia), junio de 1980.

-**«Operación Poker II»**, guerrillas con la BRIDOT III en Pinoso (Alicante), octubre de 1980. La COE 31 actuó de contraguerrilla, junto con representantes de los comandos portugueses.

-**«Operación Escorpio 81»**, guerrillas en Ayora (Valencia), marzo de 1981. La COE 31 y 32

actuaron de guerrilla y la Brigada Paracaidista (BRIPAC) de contraguerrilla.

-«**Operación Pinnacle II**», guerrillas con la BRIDOT III en la Sierra de Espadán (Castellón), abril de 1981. La COE 31 actuó de guerrilla; el Regimiento Guadalajara 20 y la COE 32 de contraguerrilla.



-«**Operación Golondrina**», guerrillas en Jaca (Huesca) con el XXV Curso de OE y junto a las COE 71, 81, 91 y COE de la EMMOE, junio de 1981.

-«**Operación Subastao II**», guerrillas en las sierras de la Carrasqueta, Els Plans, Cabezón de Oro y Peñarroja y zona de Torremanzanas (Alicante), septiembre de 1981. La BRIDOT III, COE 31 y el batallón del San Fernando nº 11 actuaron de contraguerrilla y la COE 32 de guerrilla.

-«**Operación CRISEX 81**» en Garrucha (Almería), octubre de 1981. La COE 31 dio seguridad al campamento de la Dirección del ejercicio y al rey Juan Carlos.

-«**Operación Bridge I**», guerrillas en Letur (Albacete), febrero de 1982. Exfiltración de la COE 31 en helicópteros.



-«**Operación Lobo**» con la BRIDOT III en Alcoy (Alicante), junio de 1982.

-«**Guerrillas** en cooperación con la EMMOE (curso de OE de Jaca y de la Legión) en Jaca (Huesca),

-«**Operación Dominó II**», en Riópar (Albacete), ejercicio táctico con la BRIDOT III, octubre de 1983.

-«**Guerrillas** en cooperación con la EMMOE (curso de OE de Jaca y de la Legión) en Jaca (Huesca), junto UOEL, COE 62, COE-EMMOE, etc., junio de 1984.



-«**Operación Tractor**», marchas de varias jornadas a pie que cada año se llevaban a cabo en zonas montañosas diversas. La última fue en 1984.

MASCOTAS

La COE 31 tuvo una mascota alada, un águila perdicera. Desde polluelo la criaron con cariño los guerrilleros y fue bien adiestrada.



Ya en la etapa final, cuando mandaba la COE el capitán Acevedo antes de su incorporación al GOE III, las mascotas de la COE 31 eran el borrego «Canuto» y una pareja de mastines «Gorilón» y «Chita». Esta última se quedó de guarnición en el destacamento de Cabo Roig cuando la compañía marchó a Alcoy.



CANCIONES

Canción «El Marranito»

Resultaba impresionante la entrada diaria de la COE cuando penetraba en el interior del cuartel de Benalúa a su regreso de la instrucción. Al tratarse de un patio de armas cerrado, de forma casi cuadrada y con doble altura de piso, y cantar los guerrilleros con voz potente y pisando dos veces al son de la canción, la resonancia hacía que temblaran las columnas, con el añadido acongojo de los soldados del regimiento que se asomaban a las barandillas, puertas y ventanas y alucinaban al paso marcial de la COE.



«Anda y cuéntamelo,
y no me digas que no, ¡Ja,Ja!
está en la historia, ¡Ja,Ja!
de un marranito, ¡Ja,Ja!
muy chiquitito, ¡Ja,Ja!
que un buen día la diñó, ¡Ja,Ja!
la diñó mi marranito, ¡Ja,Ja!
la diñó muy chiquitito, ¡Ja,Ja!
marranito, ¡Ja,Ja!
chiquitito, ¡Ja,Ja!
le vamos hacer chicharrón, ¡Ja,Ja!
le vamos hacer chicharrón, ¡Ja,Ja!».



Ovillejos guerrilleros

Navaja, bota y "pulguero"

«Para cortar la rodaja: la navaja.
Le ayuda bien y lo nota: la bota
Abrigo del guerrillero: el "pulguero"
Y es soldado marrullero

que se oculta en la oficina
quién no lleva siempre encima:
navaja, bota y "pulguero".

Felicidad, vino y gloria

«A mi querida unidad,
Felicidad
Para hacer vuestro camino,
Buen vino
Y para entrar en la historia
La gloria
Guardad siempre en la memoria
a aquel viejo fundador
que os desea con amor
Felicidad, vino y gloria».

Un soldado bravo y fiero

«Un soldado bravo y fiero,
el guerrillero.
Que opone a todo dolor,
su valor.
Saliendo airoso a campaña,
en la montaña.
Es tirador muy certero,
bien templado y pinturero
el guerrillero de España».

Valor, astucia y honor



«En el campo luchador
con valor.
Combate a la guerra sucia
con astucia.
De su misión cumplidor
con honor.
De la montaña señor
como infante verdadero
son lema del guerrillero
valor, astucia y honor».
¡Alegría, noche y día!
«A mi fiel y bien "quería",
compañía.
Le deseo en estos días,

alegría.

Para gozar de la "vía",
noche y día.

Olvidar nunca podría
momentos maravillosos
¡Alegría, noche y día!».

Boina, machete y fusil

«Siempre con victoria acuerde,
boina verde.

Es de su lema membrete,
el machete.

Triunfa de enemigos mil,
su fusil.

Firme, apuesto y varonil,
lucha fiel el guerrillero,
con el conjunto guerrero,
boina, machete y fusil».

BANDERÍN



El banderín de la COE 31 en su anverso era de color verde y llevaba, centrado, un machete vertical en su color, envuelto con las hojas de roble

en color dorado y por debajo las letras COE 31 (ambas en negro). El reverso, con tela en verde, lucía el escudo del Ejército en dorado, con la cruz en rojo y debajo las letras BRIDOT III, en negro.



DISTINTIVOS

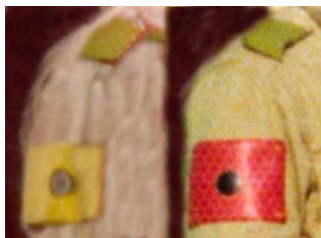

En la primera época, el capitán fundador, Joaquín Barrero, impuso llevar en el brazo derecho del uniforme de instrucción un rectángulo, con un pequeño emblema de

OE en el centro, sobre un fondo de color amarillo, la primera sección; rojo, la segunda y verde, la plana mayor.



Barrero incluyó este diseño cuando se incorporó a la COE 31 procedente de mandar la COE 41 de Barcelona, que llevaba estas insignias, a su vez, importadas del modelo utilizado por la Brigada



Paracaidista, que trajo el primer capitán de la citada COE 41, Jaime Sampol.



Posteriormente, ya se unificó el distintivo que llevaban la mayoría de las COE: un círculo con fondo rojo (en el uniforme mimetizado) o fondo caqui (en el uniforme de instrucción caqui) de tela con el emblema de Operaciones Especiales y a su alrededor el texto: «COMPAÑIA OPERACIONES ESPECIALES 31». En el brazo del uniforme de paseo se usaba el escudo de la BRIDOT III. En los



objetos de recuerdo o regalo de la COE aparecía un lobo de perfil. También, en los últimos años, un lince de frente.

FALLECIDOS EN ACTO DE SERVICIO

-Soldado D. Arturo Muñiz Flores: Murió el 8 de septiembre de 1979 durante la instrucción de combate que realizaba en la zona de Molino Payá (Alicante). Al lanzarse a un estanque se quedó en el fondo del mismo y falleció ahogado.

-Soldado D. Juan Miguel Hernández Navascués: Murió el 9 de marzo de 1977 a causa de una explosión accidental en el campo de maniobras de Agost (Alicante). En el mismo accidente perdió una mano y un ojo el soldado Valentín Ros Hernández y hubo varios heridos de menor gravedad, entre ellos el sargento Macías.

-Niño (10 años) Fabián Ballester Cruz: Aunque no estuviera en la lista de revista de la COE, si lo estará siempre en el corazón de todos los

guerrilleros presentes en ese triste y doloroso momento. Muerto el 16 de mayo de 1981 por un disparo que se le escapó (al hacer el relevo y comprobar su arma) a un soldado de la COE que estaba de guardia para vigilar los vehículos estacionados en Orba (Alicante). El día 17, durante el sepelio, una sección al mando del teniente Morejón desfiló delante del féretro, llevado a hombros de los guerrilleros y escoltado por una escuadra a los costados.

-Teniente D. José Luis Morejón Verdú: murió el 31 de agosto de 1981 al intentar controlar una embarcación civil sin patrón que se dirigía peligrosamente hacia su grupo de guerrilleros. Por este acto heroico fue distinguido a título póstumo con la máxima condecoración en tiempo de paz, Medalla del Ejército. Se acompaña dos artículos donde se relata cómo ocurrió este hecho.

-En el apartado de heridos graves, al soldado Alfonso Valero Martínez, el 15 de noviembre de 1982 sufrió heridas en el campo de maniobras de Agost al explotarle en la mano una granada de mano EA-M5 antes de lanzarla.



-En junio de 1982 se inauguró un monumento a los caídos en el campo de maniobras de Agost.





Autor Cte.Hilario
Sánchez-Aranzueque

Compañía de Operaciones Especiales 31

Relación de Mandos

Capitanes

D. Joaquín Barrero Serrano, D. Héctor Juan Moltó, D. Andrés Cirujano Pita, D. Salvador Abadalejo Bañuls, D. José Acebedo Espejo.

Tenientes

D. Luis Eduardo Oslé Guereñdiain, D. Felipe de Tiedra Calvo, D. Francisco Romero Belgado, D. José Carballeas Romani, D. Pedro Andreu Gallardo, D. Andrés Cirujano Pita, D. Ignacio Carlos Estévez Vila, D. Antonio Fandiño Abarro, D. José Iñiguez de Anclares Fernández de Liger, D. Enrique Esteban Pendas, D. Carlos Fernández Sánchez, D. José Luis Morejón Verdú, D. Eduardo José Márquez Reig, D. Fernando Sanz Flores, D. Enrique Guirao Miras.

Alféreces

D. Antonio Gor Valenciano, D. Marcos Mayorga Robal, D. Manuel Espino Berbell.

Brigadas

D. José Brotons Selles, D. Francisco Agullo Martínez, D. Manuel Pérez Sánchez, D. Antonio Gor Valenciano, D. Francisco Pallas Morote, D. Antonio Granada Paniagua, D. Manuel Viozquez Cerón.

Sargentos Primeros

D. Isidro Biel Jauregui, D. Ángel Gómez Marcelo, D. Salvador Soler Belliter.

Sargentos

D. Manuel Pérez Sánchez, D. Antonio Gor Valenciano, D. Francisco Pallas Morote, D. Manuel Gómez Bosta, D. Carlos Moreno Galmes, D. Antonio Almagro Blaya, D. Timoteo Tierno de Dios, D. José Luis Páñez Hernández, D. Víctor García Berenguer, D. Miguel Castelló Martín, D. Agustín Esperanza Lubeña, D. Luis Costals Piza, D. Miguel Sánchez Macías, D. Pedro Sánchez Salán, D. Agustín Miralles Rodríguez, D. Daniel Escobar García, D. Alberto Balaguer Palma, D. Terencio Pérez Portelano, D. Pedro de la Cruz Bernardino, D. José Mérida Lozano, D. Abelardo Colecha Carrión, D. Cristóbal Sánchez Pérez.

Cabos Primeros

D. Aurelio Camello Falcó, D. Manuel Viozquez Cerón, D. Agustín Miralles Rodríguez.





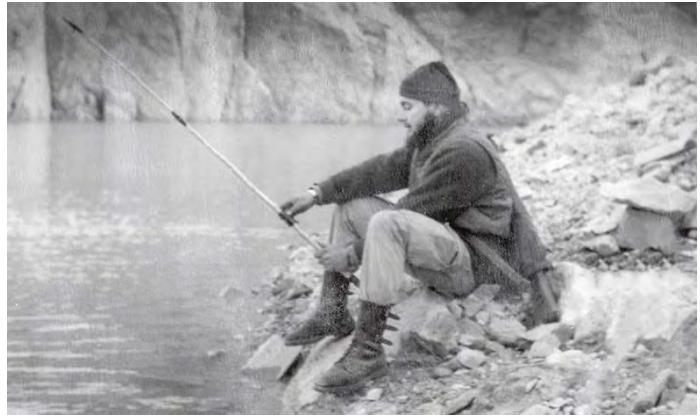





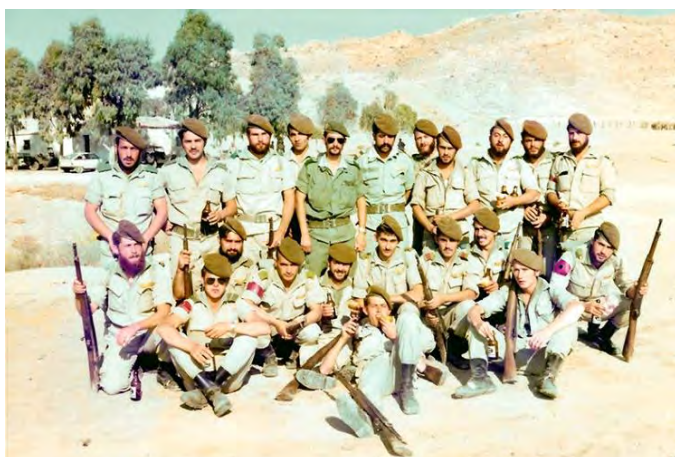





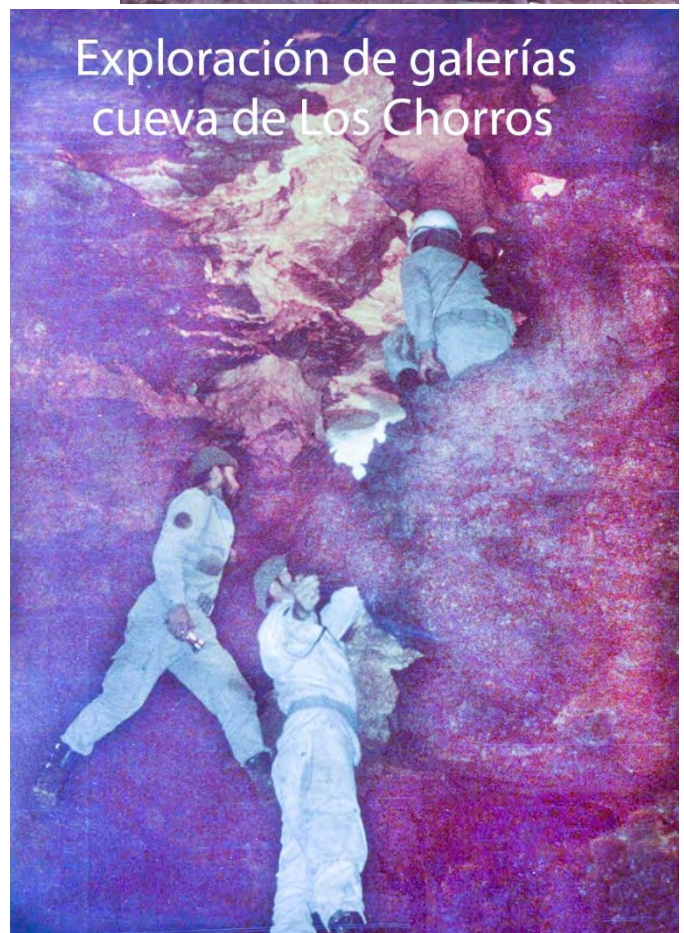











Resto fotos COE 31 ver página **WEB de la FEDA** <https://fedavbve.com/>



RECUERDOS DEL CAPITÁN BARRERO, FUNDADOR DE LA COE-31

En 1997, el entonces coronel Joaquín Barrero Serrano (DEP) colaboró con el jefe del GOE III (V. Bataller) en la elaboración del historial del GOE III donde se incluyó una síntesis histórica de la COE 31. Así nos relata sus recuerdos de la COE 31:



Organización y dependencia

Fundada en agosto de 1969, se ubicó en el Regimiento de Infantería San Fernando nº 11, de guarnición en Alicante. La dependencia administrativa correspondía al citado regimiento, mientras que la táctica y operativa recaía en la BRIDOT III.

El período de incorporación de la tropa era cada cuatro meses, a finales de abril, de agosto y de diciembre, procedentes del C.I.R. nº 8, de Rabasa, Alicante. Lo lógico hubiera sido una incorporación de la tropa cada seis meses dado que la COE 31 se componía únicamente de dos secciones y la correspondiente plana mayor.

La COE se regía por el apéndice VI para las Compañías de Operaciones Especiales, del que constantemente había que echar mano para contrarrestar injerencias y obstrucciones absurdas.

La compañía estaba formada por un capitán jefe, una plana mayor y dos secciones. La plana mayor, a su vez, la componía un brigada auxiliar, un brigada practicante (ATS), un maestro armero, un cabo furriel, un agente de transmisión, un conductor de Jeep de mando, un conductor de camión, un escribiente, un sanitario, un auxiliar de armero y un cocinero. Cada sección estaba al mando de un teniente y disponía de un agente de transmisión, tres pelotones y un equipo de morteros 50 m/m. El pelotón, con un sargento o cabo 1º jefe, se componía de dos escuadras, cada una con cabo y cuatro guerrilleros. Por último, el equipo del mortero de 50 mm constaba de un cabo y dos guerrilleros. El total de personal de la COE 31 ascendía a ochenta y ocho hombres.

De los inicios destacaría los siguientes acontecimientos:

-Salida de diez días a Moraira (Alicante).

La finalidad era realizar prácticas de agua con recorridos en superficie, exclusivamente. Se alquiló una barca de pescador, a motor, para desde ella dar seguridad a la tropa en su recorrido. Fue un fracaso, la primera mañana de actuación la barca se estropeó.

-Salida de diez días a Jabalí Viejo (Murcia).

En esta ocasión se pretendía aprovechar las instalaciones del campamento paracaidista y dar a conocer la COE a otras unidades del Ejército de Tierra. El alojamiento y la manutención corrieron a cargo de la Unidad de Depósito e Instrucción (UDI), hoy Batallón de Instrucción de Paracaidistas (BIP). Por tener a pie de obra la pista de aplicación, el campo de tiro y, hasta un "conguito", así como un terreno colindante, apto para toda clase de ejercicio, se obtuvo un rendimiento en la instrucción de la COE muy positivo. La confraternización fue maravillosa. Nuestra COE recibió constantes muestras de elogios y se dejaron las puertas abiertas para futuras salidas.

Como novedad, dada la cercanía de la Escuela Militar de Paracaidismo del Ejército del Aire, hicimos una visita a la misma. La Escuela, como primicia, puso a disposición de la COE la torre de saltos para instrucción paracaidista, para todos aquellos guerrilleros que desearan saltar. Previa



petición voluntaria, la mayoría de la tropa optó por experimentar la sensación de ese salto. La visita fue de mucho provecho. Se conoció a una unidad y acuartelamiento de otro ejército, en este caso el del Aire.

-Salida de diez días a Cartagena

Se trataba de efectuar prácticas de agua con medios adecuados y con la mayor seguridad posible. Del alojamiento y manutención se encargó el cuartel de Infantería de Marina. Para las citadas prácticas se recibió el apoyo del Centro de Buceo de la Armada (CBA), cuyas instalaciones estaban próximas al cuartel de Infantería de Marina. Consistieron en recorridos largos en superficie, inmersiones con escafandras autónomas y un recorrido en lanchas a remos, desde el CBA al puerto de Cartagena y regreso (la distancia se las traía de larga que era).

Previamente, el CBA había puesto a disposición de nuestra unidad los instructores y medios adecuados para dichas prácticas. El terreno circundante, con buenas condiciones para la instrucción, se utilizó para unas prácticas de topografía. Tanto este tipo de prácticas como el lugar fue una novedad para la unidad que acogió con gran ilusión todos los ejercicios que efectuaron. En esta ocasión, nuestra finalidad era conocer una unidad de la Armada y sus instalaciones. Recibimos muestras de simpatía y elogios.



-Salida de diez días a Cortes de Pallás (Valencia).

El propósito era preparar un ejercicio de guerrilleras. El campamento se montó en los alrededores de Jarafuel. En las proximidades de Ayora, una unidad de helicópteros tenía instalado su campamento para actuar en apoyo de la Brigada Paracaidista, de maniobras en aquella zona, en dirección Ayora-Higueruela. En contacto con los mandos de helicópteros, se suscitó la posibilidad de transportar a la COE, con sus

medios, en sentido Ayora-Jerafuel y viceversa. La posibilidad se hizo realidad. Se concretó el programa de ejecución y se fijó el día y horario. Fue una gran novedad y una inesperada sorpresa, a la que la COE correspondió con enorme ilusión. La COE 31 conoció por primera vez a una unidad de helicópteros de nuestro ejército, de la que recibimos grandes muestras de afecto.

Donación de sangre a la Cruz Roja de Alicante

Se trataba de una idea pensada con anterioridad que, por fin, se llevó a efecto. Tenía carácter totalmente voluntario, sin coacción alguna, así se le hizo saber a la tropa. Dependía del número de voluntarios la solicitud del permiso a la autoridad, por razones obvias. La respuesta fue masiva, la mayoría aplastante de la compañía solicitaba donar su sangre. Para evitar un detrimento en la programación de la instrucción, se eligieron los dos días antes del permiso de Navidad, en la que la tropa iba a disfrutar en conjunto con el cierre del local de la COE durante esos días.

Se solicitó y tuvo su aprobación por la superioridad, con algunas cláusulas de ejecución, acomodándose a dos días consecutivos, por mitad de compañía cada día.

La ejecución discurrió con normalidad, sin incidencias ni contratiempos de ninguna clase. El médico de hematología y sus auxiliares agradecieron muy efusivamente la altruista donación, sobre todo por la necesidad perentoria del buen funcionamiento de su banco de sangre.

Pero el hecho fue, en sí, más maravilloso, porque se cumplía el deseo de la COE, de que pasara totalmente desapercibido, ya que, ni la Orden de Plaza ni en los medios de comunicación, se hacían eco del suceso. Dado el carácter altruista de la donación, este silencio fue lo que llenó de gran orgullo a toda la compañía. Este acontecimiento, se puede muy bien catalogar como un gran acercamiento de nuestra unidad a la población civil.

Creo haber cumplido con la petición que me hizo el teniente coronel Bataller, jefe del GOE Valencia III.

Y para terminar, aprovecho la ocasión para recordar con gran cariño a cuantos colaboraron conmigo, como capitán jefe de la COE 31, tanto a oficiales y suboficiales como a la tropa, porque en todo momento pusieron su ilusión, entusiasmo, esfuerzo y trabajo en convertir a nuestra COE en una unidad de prestigio, estimada y respetada por todos los que llegaron a conocerla.

ENTREVISTA AL CORONEL HÉCTOR JUAN MOLTÓ

Realizada por el Tcol. A. Luis Vicente Canela



Nació en el año 1936 en la industriosa ciudad de Alcoy, de cuyo ayuntamiento era oficial administrativo su padre, y admite que desde muy joven se manifestó en él la vocación militar. Fue fundador de la COE 101, en Palma, época que recuerda como los mejores años de su vida. Entrevistamos hoy al coronel Héctor Moltó.

Todos mis recuerdos de niño giran alrededor de juegos de batallas. Supongo que también influyó en mi vocación castrense, que muchos de mis amigos fuesen hijos de militares destinados en el regimiento de Infantería "Vizcaya 21", de guarnición en Alcoy. No había militares en mi familia, por lo que, al principio, mis padres intentaron hacerme desistir; pero, al final, comprendieron que mi vocación era firme y me apoyaron.

También creo que tuvo bastante que ver mi afición al cine. Veía todas las películas relacionadas con la II Guerra Mundial: la Guerra en el Pacífico, Rommel en el desierto, Normandía, Stalingrado, etc.

Ingresa usted en la AGM en el año 1955, formando parte de la XIV Promoción. Es asignado a Infantería y sale con el grado de teniente en 1959.

Sí. Mi primer destino fue Barbastro, pasando poco después a la Agrupación de Tropas de Montaña de Sabiñánigo y luego al regimiento Gravelinas, en Jaca. Allí tuve mi primer contacto con los ejercicios de lucha de guerrillas y decidí que era ese el camino que quería seguir. En 1961 realicé el Curso de Aptitud para el Mando de Unidades de Esquiadores Escaladores y en 1962 el Curso para el Mando de Unidades de Operaciones Especiales. Ambos cursos me marcaron para siempre.

Es cierto que en aquel tiempo se podían hacer ambos cursos seguidos. ¿Qué ventajas tenía ser diplomado en Montaña a la hora de hacer el curso de OE?



Pues mira, te contesto con una anécdota. Recuerdo una marcha en el curso de OE que realizamos desde Candanchú hasta Aísa. Era a final del mes de enero y se programó en dos jornadas. La primera noche acampamos al pie del Pico del Aspe, en fosas de nieve, y a una temperatura de 25º grados bajo cero. A la mañana siguiente subimos al collado del Aspe, pero el descenso fue catastrófico. Los alumnos éramos de procedencia muy diferente. Algunos teníamos el curso de montaña y nos defendíamos bien en ese medio, pero la mayoría tenía pocos conocimientos y peor equipo. La nieve estaba helada. Hubo muchas caídas con pérdida de material, incluso se extravió una pistola. La hora prevista para llegar a Aísa eran las seis de la tarde, pero avanzábamos



tan lentamente que llegamos a las dos de la madrugada. Tuvimos mucha suerte. Nos rondó la tragedia. Las consecuencias fueron once alumnos del Curso con congelaciones de diferente graduación. Algunos causaron baja.

de las cuales algunas estaban todavía activadas y otras no. Una vez al año íbamos a Inca, al acuartelamiento del Grupo Ligero de Caballería, donde jugábamos un partido de fútbol entre ambas unidades que se convirtió en una tradición.

Capitán Molto al mando de la COE 31



El ascenso a capitán llega con el premio del mando de la COE de Palma de Mallorca.

Efectivamente. En 1969 ascendí a capitán y poco después se publicaron vacantes de mando para las COE. Yo solicité y obtuve el mando de la nº 101, de guarnición en Palma de Mallorca. Y me planté en Palma: llevaba siete años de casado y tenía seis hijos.

Avanzamos un paso más y comenzamos a realizar las salidas mensuales a las islas de Ibiza y Menorca. En Cabrera hacíamos la supervivencia: ¡imagínate, poder realizar esas prácticas en una isla desierta! La fase de agua la hacíamos en la bahía de Pollensa, también en una antigua batería de costa.

El capitán Moltó, jefe COE 101, con ministro del Ejército



Mi unidad dependía administrativamente del regimiento de Infantería Palma, cuyo coronel me apoyó desde el primer momento. Tácticamente dependía de la Jefatura de Tropas de Mallorca. Al principio, las salidas mensuales las realizábamos apoyándonos en baterías de costa,

Capitán Moltó jefe de la COE 101



Como le ocurría a la mayoría de las COE, en los primeros años, la carencia de material era la norma, especialmente del más específico. Creo que el de combate en agua llegó por vía ministerial.

Sí. Estábamos, precisamente, en Pollensa y recibimos la visita del ministro del Ejército. Realizamos un pequeño ejercicio de exhibición con medios de circunstancias. Al finalizar,

preguntó por el equipo de agua y le expliqué que no teníamos, que lo alquilábamos en una tienda de deportes. El ministro dio orden de que se nos dotara de presupuesto para adquirir el material necesario. Compramos aletas, gafas, tubos, botellas, un compresor e incluso una zódiac con su motor y todo. Más tarde, me enteré que aquella orden se había hecho extensiva a otras COE.

Me cuenta usted que otra fase que era “sonada” era la de explosivos.

Pues, un día, Jefatura de Tropas me comunica que existe una gran cantidad de explosivos almacenados en los polvorines y que no se empleaban para nada, así que los ponían a mi disposición. A partir de entonces nuestros “petardazos” se escuchaban por toda la isla.

Fueron cinco años maravillosos que siempre he recordado con gran cariño. Si me fui de allí, era porque iba a otra COE que estaba más cerca de mis padres, ya mayores.

Se refiere a la COE 31, de guarnición en Alicante.

Sí. Fue en el año 1974. Había una gran diferencia entre ambas COE. En Palma no podíamos hacer selección de personal entre los soldados. Empezábamos con los que se nos asignaban y poco a poco los adiestrábamos y los convertíamos en guerrilleros.

En Alicante se presentaban voluntarios en número suficiente para hacer una buena selección. Recuerdo que me comentaba un día un soldado: "Mi capitán, en mi pueblo soy el más fuerte, el que más corre y aquí soy solo uno más".

Tengo que subrayar que todo estaba previsto por mi antecesor: programa, actividades, fases,



salidas al campo, etc. Había mucho terreno para las prácticas de instrucción. La costa era muy extensa y el interior de la provincia también. Y montañas, muchas montañas.

Otro cambio significativo era que en Palma dependía del capitán general, a través de Jefatura

de Tropas, y en Alicante, de una brigada de Infantería. También se notaba que en la Región Militar había dos COE.

Hay un destacamento militar, en Torrevieja, en Alicante, en el que han practicado el combate en agua muchas generaciones de guerrilleros. Creo que usted tiene una historia interesante a propósito del mismo.

El destacamento de Cabo Roig. Un día me llamó el teniente coronel jefe de EM de la Brigada y me pidió que lo acompañara. Nos fuimos a Cabo Roig. En el trayecto me explicó que habían recibido un escrito comunicando que la Guardia Civil había cedido el pequeño acuartelamiento al Ministerio de Defensa, para la construcción de una Residencia, y querían consultarme si a nosotros nos servía para algo. Nada más verlo le contesté que, sin duda alguna, le sacaríamos provecho y al mes siguiente realizamos allí la salida mensual. A partir de entonces realizábamos en Cabo Roig las prácticas de combate en agua.

Su ascenso a comandante lo separará de las unidades de OE, aunque no del todo.

Es cierto, porque, aunque en 1979 al ascender a comandante, fui destinado como profesor a la AGM, mi vacante era de Operaciones Especiales.

Ya en la academia permanecería hasta mi ascenso a coronel, en que me designaron para el mando de regimiento de Infantería “Flandes 30”, que fue mi último destino antes de pasar a la situación de reserva.

Pues, mi coronel, muchas gracias por compartir sus recuerdos con nosotros a través de las páginas de la revista Boina Verde para que puedan ser recordados por los antiguos guerrilleros y descubiertos por las actuales generaciones de boinas verdes.





EL VERDADERO NACIMIENTO DE LA COE 31

Coronel Felipe de Tiedra Calvo, antiguo teniente de la COE 31.



Aunque oficialmente, sobre el papel, la COE 31 junto con otras, como la de Valencia, Mallorca, Tenerife... se creó en julio de 1969. En realidad, la COE 31 nació a las 9 horas del día 8 de agosto del mismo año. Ese día, apareció por el Regimiento San Fernando 11 (Alicante) un teniente con una boina verde en la cabeza. Los capitanes y compañeros se preguntaron: ¿Quién es ese capullo con boina verde? Unos decían que se trataba de un teniente de montaña; otros, de la guardia de SE (el jefe del Estado) y los más listos, de paracas. Cuando el pobre teniente Tiedra les decía que pertenecía a la COE, todos le preguntan: “¿Y qué es eso?”.



Después de ese aterrizaje, el teniente de la boina verde se presentó reglamentariamente al coronel Pizarro para comunicarle que había sido destinado a la COE 31 con sede en regimiento de su mando. El coronel llamó extrañado a su secretario, el teniente Egea, y le preguntó: “¿Tú sabes algo de la COE 31?”. El teniente, que era de la vieja escuela, le contestó: “Mi coronel, creo que son unas compañías especiales que ha creado el

Estado Mayor del Ejército al mando de los capitanes generales”. A lo que el coronel se dirigió a mí y me dijo: “Pues, teniente, la Capitanía está en Valencia”.

Tras consultar el Diario Oficial del Ejército, donde acababa de salir destinado, el buen coronel al fin me aceptó, me asignó una desolada nave y ordenó que me presentara a los capitanes que mandaban las compañías del batallón que tenía el regimiento para que me proporcionaran algún soldado para la COE. Evidentemente cada jefe de compañía se quitó de encima los más problemáticos.

La 1ª compañía me facilitó cinco soldados, de los que tres se encontraban ingresados en la enfermería, uno era un enchufado y otro un gitanillo que resultó un auténtico guerrillero. La 2ª designó ocho, de ello tres también ingresados en la enfermería y otros cinco que no los conocía ni el capitán. La 3ª facilitó cinco soldados, todos ellos en destinos burocráticos. Por último, el capitán de la compañía de plana mayor no eligió a ninguno (eran intocables). Pero algo era algo.



Primero, pintamos la nave. Segundo, mi suegra me regaló las cortinas de las ventanas. Tercero, puse una tabla a la entrada de la nave en la que se leía: Compañía de Operaciones Especiales nº 31. Así nació la COE 31. A las pocas semanas, todos los soldados del regimiento querían pertenecer a los boinas verdes.

Un recuerdo a Cantó (el Bigotes), que fue el primer banderín; Montesinos, un gran boina verde; Botella (1,90 de músculos); Antón (magnífico guerrillero); Calvo (¿ya te has gastado el premio gordo?); Hermógenes (luchador libre); el Pijota (yeclano); Berna, mi amigo de Crevillente que luego me proporcionaba alfombras, etc., etc.

A todos, muchas gracias. Fuisteis la simiente que hizo realidad el que hoy la ciudad de Alicante sea sede de todos los guerrilleros de España.

Vuestro teniente Tiedra.

ENTREVISTA A TOMÁS GARCÍA SOGORB, antiguo guerrillero de la COE 31 R 1º/1972.

Realizada por Miguel Ángel Núñez
Vocal Relaciones Externas FEDA-VBVE



Es para mí una satisfacción entrevistar a Tomás García Sogorb, antiguo guerrillero de la COE 31 (R 1º/1972) en el cuartel de San Fernando (Bº Benalúa) en la ciudad de Alicante. Socio fundador de la Asociación de Veteranos Boínas Verdes Alicante (AVBVA), con carné nº 3 y siempre presente en la Junta Directiva, además de ser un veterano muy apreciado y respetado por todos los que le conocemos y admiramos.

1. ¿Por qué tomaste la decisión de irte voluntario a una Compañía de Operaciones Especiales y cómo fueron tus comienzos?

Por hacer algo nuevo y desconocido; en definitiva, por la aventura.

Fui llamado al servicio militar obligatorio el 17 de enero de 1972 y tuve que presentarme en el Regimiento de San Fernando nº 11, de ahí nos llevaron en camiones (REOS) al CIR nº 8 de Rabasa, hoy Acuartelamiento Alférez Rojas Navarrete, donde hice el periodo de instrucción antes de la Jura de Bandera. Antes de la misma, se presentaron en el CIR un grupo de guerrilleros

de la COE 31 con el fin de captar voluntarios. Nos apuntamos unos 250, aproximadamente, para 36 plazas con el fin de completar una sección. Nos hicieron pruebas físicas y médicas; finalmente, fui uno de los seleccionados.

2. Durante la prestación de tus servicios en la COE 31, ¿en qué consistió la preparación de los soldados en Operaciones Especiales? ¿Te pareció bien la formación recibida?

Los mandos supieron transmitir la idiosincrasia del guerrillero. Gracias a ellos fue fácil realizar todas las actividades con soltura y acierto.

La preparación fue intensa, tuvimos de todo: fase de agua, tiro nocturno y diurno, salto del camión, emboscadas, rápel, pista americana (sobre el terreno, ya que no tuvimos pista como tal), trato de prisioneros, diversas formas de cruzar ríos, topografía... Antes de realizar en campo las distintas fases o cursos, teníamos teóricas sobre los mismos.

La preparación fue excelente gracias a los mandos. Quisiera hacer una mención para todos ellos: Capitán Barrero (fundador de la 31); tenientes Andréu y Carballes; brigada Pérez Sánchez; sargentos Gor, Pallás; cabos 1º Viózquez, Miralles y Navarro... un fuerte abrazo para todos ellos.

3. De todas las fases que tuviste la ocasión de realizar, ¿cuáles, en tu opinión, fueron las más interesantes y por qué?

Una de las más interesantes para mí fue topografía, aunque todas tenían su chispa. El guerrillero debe saber manejar el plano y la brújula: "el terreno debe conocerlo como la palma de su mano".

4. Cuéntanos, brevemente, cómo se desarrolló la fase que más te gustó.

Todas fueron importantes, la fase de endurecimiento la que más, quizás. En general todas, porque disfrutaba en todas ellas. Algunas costaban más que otras, pero salían bien.

5. Por el contrario, ¿cuál ha sido la fase, que fue especialmente dura para ti, por su dureza, dificultad, hechos acaecidos, anécdotas y por qué?

Fue una marcha de 100 Km, desde Hellín hasta el nacimiento del río Mundo. Fueron cinco etapas, en los que llovió todos los días. Encendíamos una hoguera para secarnos la ropa puesta, aunque teníamos la posibilidad de cambiarnos de ropa, pensábamos que para qué cambiarnos si nos íbamos a mojar otra vez.

6. Por lo que me has contado y tanto detalle que nos das, ¿influyó este hecho en tu vida



personal, familiar o profesional? ¿Te ha sido útil lo aprendido en la COE en la vida civil?

Sí, porque nos enseñaron el honor, la lealtad y el compañerismo hacia los demás.



7. Como socio fundador y miembro de la Junta Directiva de la Asociación VBV Alicante desde sus comienzos, ¿cómo ha sido su evolución y cuáles los logros obtenidos hasta la fecha?

Desde su fundación en 1994 hasta el 2000, año en el que nos concedieron un espacio en el cuartel en Rabasa, fue un ir y venir de un lugar a otro; unas veces en casa, con llamadas telefónicas, cartas y demás cometidos que se suelen hacer con el fin de llevar adelante una asociación. También hacíamos salidas al campo con las familias.

En el año 2000 (concretamente el 5 de diciembre) nos cedieron el Chiringuito del Cuartel y lo acondicionamos para la sede que fue inaugurada por el general Andréu, quien fue mi teniente.

Posteriormente, con el general Coloma, como jefe del MOE, pasamos a la actual sede, que también lo es de la Federación, y que fue inaugurada por el general el 26 de marzo de 2010.

8. Como colaborador activo en la Federación de Asociaciones de Veteranos Boinas Verdes de España (FEDA-VBVE), siempre implicado desde un principio, ¿cuál fue tu colaboración y ayuda con el presidente y a qué dificultades tuvisteis que hacer frente?

El inicio de todo proyecto siempre cuesta. El promotor y fundador de la Asociación Nacional de Veteranos Boinas Verdes fue el entonces comandante D. Vicente Bataller.

En el primer guion de la Asociación Nacional, la inscripción que figuraba en el mismo era HERMANDAD DE ANTIGUOS GUERRILLEROS, con el emblema de Operaciones Especiales y por

la otra cara la boina verde con el machete cruzado y el lema "BOINAS VERDES HASTA EL FIN".

Una de las dificultades que se tenía era la distancia. Para las reuniones de los presidentes de las Asociaciones Federadas los medios económicos eran limitados. Por ello, cada año tenían lugar en una provincia de las Federadas.

9. Nos consta que has visto pasar por el MOE a todos los jefes, tanto coroneles como generales y que gozas de una excelente memoria. Cuando tenías que leer discursos en los actos acompañado de tu presidente, ¿cómo te preparabas el discurso? ¿Te resultaba fácil o complicado meterte en el papel?

Pues sí, he visto pasar a los siete generales, con la satisfacción de que el primer general del MOE, D. Pedro Andréu Gallardo, fue uno de mis tenientes en la COE 31.



He sido un mal orador. El hablar me cuesta; soy mejor guerrillero - "Sé parco en palabras, que los hechos hablen por tí"- que ponerme cara al público.

10. Si pudieras regresar al pasado, ¿volverías a presentarte como voluntario en la COE?

Sin dudar, me apunté sin saber lo que era una COE. Fui descubriendo lo dura que era una compañía de guerrilleros.

¡¡BOINA VERDE HASTA EL FIN!!

Gracias, Tomás, por habernos dado la oportunidad de conocerte mejor. Has demostrado ser un hombre muy sensato, trabajador y siempre dispuesto a darlo todo y que sigas luciendo ese gran "espíritu guerrillero" que llevas dentro como buen boina verde.

LA COE 31 EN LA CUEVA DE LOS CHORROS

Enrique Esteban Pendas, antiguo teniente de la COE 31

Introducción (de la editorial)

El río Mundo nace en la cueva de Los Chorros



y geodas) de gran belleza. Desde esta cueva, que tiene una profundidad de más de 32 km, el agua se precipita por un farallón de unos 300 m de altura.

La cascada, en forma de cola de caballo, en ocasiones es inmensa cuando se produce de manera aleatoria un fenómeno kárstico curioso conocido en la zona como el "Reventón". De hecho, los espeleólogos aprovechan los meses inmediatos a este estallido violento de la inmensa masa de agua para explorar la cueva, pues de encontrarse en su interior en el momento de reventar, no podrían salvar sus vidas.

Los guerrilleros de la COE 31, al disponer de material de



que se encuentra ubicada en el parque de los Calares del Mundo, cerca de Riópar (Albacete). Se trata de un espacio natural con una gran superficie que contiene karts (complejo de cuevas, cañones

escalada y de agua, cuando la salida al campo se realizaba en esta zona de Riópar, solían aprovechar para explorar este río subterráneo y penetraban algún kilómetro en su interior.



La iluminación era la típica de aquellos años; esto es, con carburo (gas utilizado por los mineros). La primera exploración ocurrió en 1977. Se permaneció en su interior durante cuatro días (de un miércoles a un domingo, para ser más exacto).



Así nos lo cuenta Enrique Esteban Pendas, antiguo teniente de la COE 31 que contaba en su sección con el sargento Miguel Sánchez Macías y veinticinco guerrilleros:

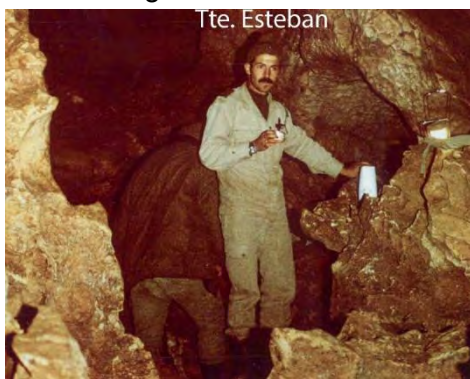

“Durante la salida al campo que se realizó del 18 al 27 de octubre de 1977 en la zona de Riópar se llevó a cabo un

tema táctico nocturno de golpe de mano sobre instalaciones enemigas.

El ejercicio consistió en tres fases:

1ª- Acceso a la cueva de Los Chorros, donde nacía el río Mundo. Introducción hasta la galería principal, de unos 40-60 metros. Las primeras veinticuatro horas fueron de adaptación y acomodación a la oscuridad:

- La inexistencia de luz natural durante un prolongado espacio de tiempo, evitando la utilización de luz artificial en el último periodo de permanencia (más de ocho horas donde había que comer y dormir sin luz).

- Preparación del golpe de mano y coordinación de cada una de las acciones a desarrollar, incluida la exfiltración de la zona de operaciones.

- Valoración de los problemas surgidos por la inactividad prolongada en el interior de la galería y la disminución de las capacidades de combate en los miembros de la unidad.

- Abandono de la cueva en horas nocturnas, tras la acomodación a la falta de luz y valoración de la adaptación en la aproximación nocturna al objetivo.



Durante el tiempo de permanencia se efectuaron las comidas y se modificaron los horarios de vigilia y sueño, para adaptarlos a la secuencia del golpe de mano. Fue también motivo de instrucción la búsqueda de espacios aptos para la preparación del tema táctico, las comidas conjuntas y el descanso en prolongados espacios de inactividad.



2ª- Salida de la cueva aprovechando la noche para aproximarse al objetivo y alcanzar los puntos asignados. Desarrollo del golpe de mano y exfiltración a los puntos de reunión.

3ª-Valoración e informe. El golpe de mano se llevó a cabo con éxito sobre el campamento de San Juan de Riópar durante distribución del desayuno, cuando aún era de noche.”

MEDALLA DEL EJÉRCITO AL TENIENTE LUIS MOREJÓN VERDÚ DE LA COE 31

Tcol. F. Bogas Illescas, revista *Finisterre* (1982)



El BOE de 1 de julio de 1982 publica el Real Decreto nº 156 por el que, en atención a los méritos excepcionales contraídos y virtudes militares sobresalientes, a propuesta del Ministerio de Defensa y previa deliberación del Consejo de Ministros, en su reunión del día 18 de junio de 1982, S.M. el Rey concede la Medalla

del Ejército Individual, el teniente de Infantería del Ejército, don Luis Morejón Verdú, a título póstumo. Esta condecoración, la más alta que se concede en tiempo de paz, es con carácter muy excepcional, y tiene por objeto recompensar a quienes realicen algún hecho que suponga valor distinguido unido a virtudes militares y profesionales sobresalientes.

Hechos sobresalientes del teniente Morejón

El teniente Morejón Verdú se hallaba destinado en la COE 31, en Alicante, y el 13 de agosto de 1981, se encontraba con personal de su unidad realizando prácticas acuáticas en una playa cercana a Cabo Roig, cuando se percató de que una lancha «fuera borda» iba sin piloto, a gran velocidad y se dirigía, peligrosamente, hacia sus guerrilleros, constituyendo una amenaza mortal para ellos y para los bañistas que allí se encontraban. Ordenó reunir a sus hombres y aunque uno de sus sargentos le advirtió que no fuera hacia la lancha porque era muy difícil y muy peligroso, él contestó que por eso precisamente iría solo para no arriesgar a nadie más.

Era buceador de combate según un curso realizado en el Centro de Buceo de la Armada y hombre dotado de excepcionales cualidades físicas y mucho más aún morales, por lo que sin temor al riesgo que corría, dando muestras de audacia, valor temerario, espíritu de sacrificio y elevado grado de abnegación se dirigió, nadando fuertemente, hacia la motora para tratar de abordarla y acercarse a los mandos o desviarla pero con tan mala fortuna que un golpe de mar le lanzó la lancha encima y con el choque, la hélice de la misma le causó la muerte.

Rápidamente las aguas del Mediterráneo en aquel punto se tiñeron con la sangre heroica del joven teniente ceutí y a las 24 horas, tras intensos trabajos de búsqueda, se recuperaba su cadáver.

Ecos del hecho

La demostración de altas virtudes humanas y militares que supuso el hecho de valor sublime llevado a cabo por el teniente Morejón Verdú fue ampliamente recogido en la prensa nacional, como noticia y en artículos con comentarios elogiosos.

Los padres del heroico teniente recibieron innumerables testimonios de condolencia por la muerte de su hijo.

Entre ellos hay que destacar el de SS. MM. los Reyes de España, el del Ministro de Defensa, Capitanes Generales de las 2.ª y 3.ª Regiones Militares y un incontable número de altas autoridades, compañeros y amigos.

Homenaje de un guerrillero

Entre los homenajes póstumos al teniente Morejón, queremos destacar el de la carta suscrita por Juan José Sanz Alonso de la cual extractamos algunos párrafos.

«Yo tengo el gran honor de haber servido a sus órdenes en la COE 31 donde aprendí lo que es el espíritu de sacrificio, la disciplina, el compañerismo, la honradez y el amor a España y al Ejército, como lógico resultado de la suma de esta serie de virtudes que yo vi

plasmadas en el teniente Morejón. Era, además, un hombre joven y audaz, que supo ganarse a todos sus soldados en el poco tiempo que pasamos a su lado, siendo simplemente como era «un hombre y militar ejemplar».

Su valor y audacia se ven reflejadas perfectamente en unas frases que él mismo plasmó hace poco tiempo en un mural que reza así: «Aquí los imposibles los hacemos al momento y respecto a los milagros, tardamos un poco más».

Con su muerte nos ha demostrado que eso era cierto. Solo un milagro podía haber desviado aquella lancha que se dirigía sin piloto hacia sus soldados; con la mirada fija en aquel su último objetivo, consiguió que aquel imposible se convirtiese en el milagro de la salvación de la vida de aquellos soldados que él tenía encomendados



a costa de su propia vida, sentido del deber, espíritu de sacrificio, amor a su prójimo; en definitiva, amor a España.

Gracias, mi teniente, por su ejemplo. No caerá en saco roto, al menos por lo que a mí respecta y quiero que toda España sepa que ha perdido un gran español. Quedan muchos en las filas de nuestros ejércitos, doy fe de ello y quisiera pedirle, mi teniente, que desde el Cielo nos dé a todos fuerzas para ser capaces de construir una España más grande y más justa en la que podamos vivir en paz».

Cumplimiento de las Reales Ordenanzas para las Fuerzas Armadas

Con su abnegada actuación, plena de espíritu de sacrificio, el teniente Morejón Verdú demostró a los españoles que el «Todo por la Patria» que se halla esculpido en la entrada de los cuarteles no es solo una frase afortunada sino, en síntesis, el pensamiento que guía la actuación cotidiana del militar.



El teniente Morejón supo llevar a la práctica, con la ilusión y la sonrisa en sus labios, el artículo 25 de las Reales Ordenanzas para las Fuerzas Armadas, que dice:

«Para vivir la profesión militar se requiere una acendrada abnegación hasta alcanzar el alto grado de entrega a la carrera de las armas que la propia vocación demande».

Nuestro agradecimiento a la revista *Finisterre*.

Reconocimientos posteriores

Posteriormente a la publicación de este artículo, el teniente Morejón tuvo más reconocimientos. En 1985 en el campamento de Molino Payá (Alcoy), poco después de crearse el GOE III, se puso en su homenaje el nombre de «Teniente Morejón» al barracón ocupado por la COE 31, nombre que continuó después al



trasladarse el GOE III al cuartel de Rabasa (Alicante).

En 1989 el cuartel de Cabo Roig utilizado para la fase de agua pasó a denominarse «Destacamento Teniente Morejón». En 2016 se inauguró un parque infantil en la Dehesa de Campoamor (Orihuela) con el nombre de «Parque del Teniente José Luis Morejón Verdú».



Asimismo, el 13 de agosto de 2016, con motivo del 35º aniversario de su fallecimiento en acto de servicio, se inauguró una estatua del teniente Morejón en el destacamento de Cabo Roig.



En el 2017 en Ceuta, su ciudad natal, el parque de Santa Catalina pasó a llamarse «Parque Teniente Morejón Verdú».



SÍNTESIS HISTÓRICA

COE 32





SÍNTESIS HISTÓRICA DE LA COE 32

Vicente Bataller Alventosa
 Extraído del libro GOE “Valencia III” (V. Bataller) y Diario de Operaciones de la COE 32. Ha aportado también información el guerrillero veterano de la COE 32 Teodoro López Díaz.

(mecánico electricista de armas) y la de un practicante de 2ª (ATS).

El 8 de agosto de 1969 (DO 178) fueron destinados el capitán José Vicario Polo y el teniente José Isabel Sánchez; el 22 de ese mismo mes (DO 189), el brigada Vicente García Cuerda. El 10 de octubre (DO 230) lo fueron el teniente Carlos Peña Pérez-Herrera y los sargentos

FUNDACIÓN

COE 32 (Paterna) 1972

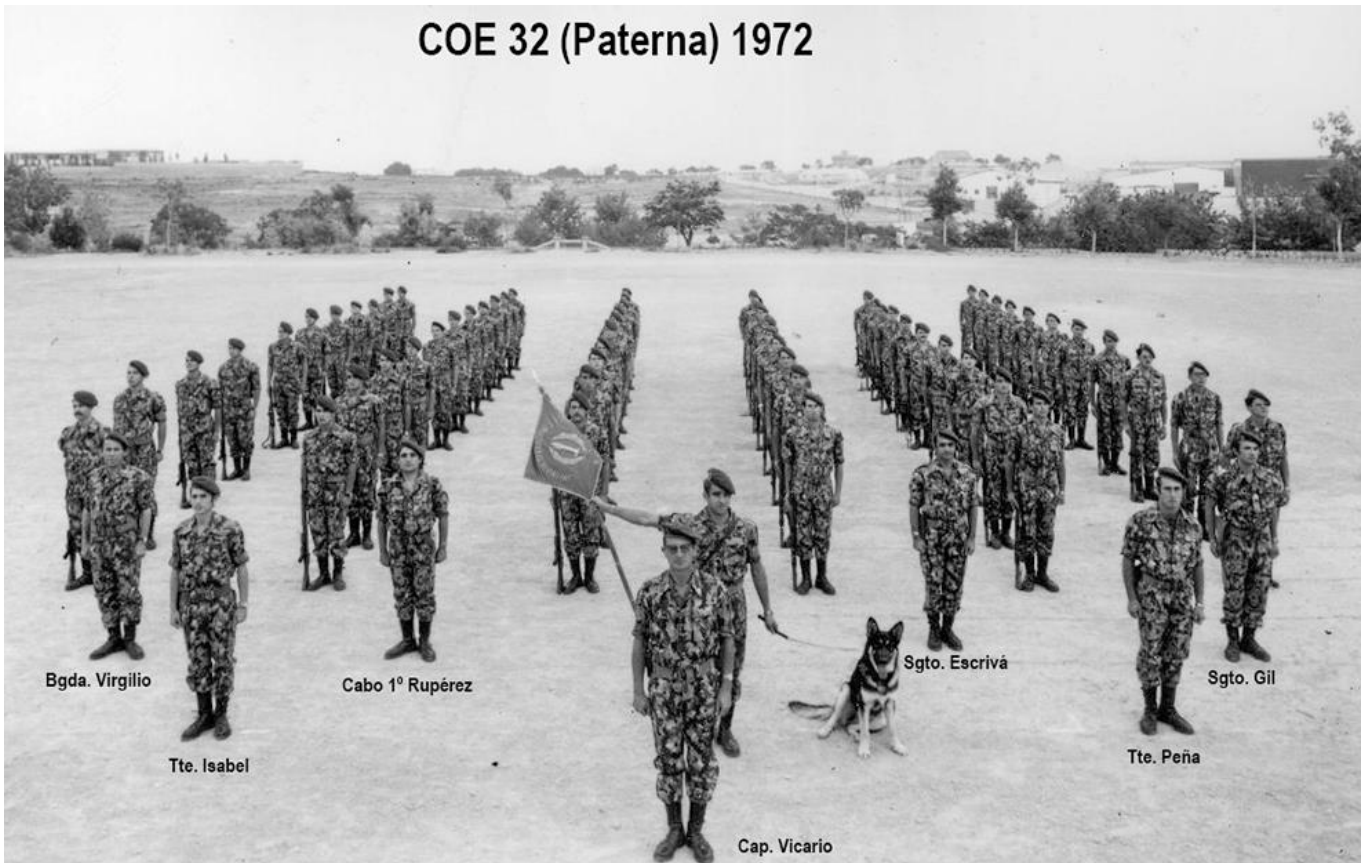

La COE 32, denominada «El Cid», más conocida como la COE de Paterna, apareció por primera vez en el DO 150 del 4 de julio de 1969 donde se anunciaron sus primeras vacantes de nueva creación: un capitán, dos tenientes, un brigada y cuatro sargentos. En ese mismo mes se convocó la vacante de un maestro armero

Antonio Gil Ferrer, Antonio Almagro Blaya, José Meléndez Romo y Francisco Galet Lumbreira. Asimismo, se integraron en la COE los cabos 1º José López Cervantes y Luis Cosials Pisa, junto con siete aspirantes a cabos y nueve soldados. Todos ellos pueden considerarse los fundadores de la COE 32. El 18 de diciembre se completó el

el personal de tropa, hasta cincuenta uno, con veintiséis soldados destinados a la COE procedentes del Centro de Instrucción de Reclutas (CIR) nº 7.

CAPITANES JEFES DE LA COE 32



Vicario

López Hijós

Peña

Serrano

Los capitanes que mandaron esta COE fueron:
-José Vicario Polo (del 08/08/1969 al 17/12/1975). El teniente Pedro Olmedo Ruiz sustituyó a Vicario como jefe de la COE durante los primeros meses de 1976 hasta la incorporación del nuevo capitán a mediados de ese año.

-José López Hijos (del 19/06/1976 al 27/09/1978).

-Carlos Peña Pérez-Herrera (del 27/12/1978 al 18/08/1981).

-José Serrano Pardo (del 15/10/1981 al 27/06/1984).

ORGANIZACIÓN

La COE 32 era del tipo B; es decir, que orgánicamente se componía de una plana mayor y dos secciones, de acuerdo con lo especificado en la Instrucción General 165-142, apéndice VI: Organización de Compañías de Operaciones Especiales. Su poca entidad y ligereza le conferían gran autonomía y movilidad por toda clase de terreno.

Su dependencia orgánica y táctica era de la entonces Brigada de Defensa Operativa del Territorio (BRIDOT) III, cuyo cuartel general se ubicaba en Alicante, y administrativa del Regimiento de Infantería Guadalajara nº 20, con sede en Paterna (Valencia). La BRIDOT III pertenecía a la III Región Militar cuya Capitanía General se ubicaba en Valencia y comprendía las provincias de Valencia, Castellón, Alicante, Albacete y Murcia. La COE 32 se movía, sobre todo, por las dos primeras provincias y, con menor frecuencia, en Alicante y Albacete.

A partir del 1 de septiembre de 1969, fecha en la que se incorporaron el capitán Vicario, teniente



Con fecha 1 de julio de 1984 la COE 32 pasó a formar parte del recién creado GOE III con sede en Alcoy, motivo por el que en septiembre se trasladó al campamento de Molino Payá de la citada localidad.

Isabel, brigada G. Cuerda y el citado personal de tropa, se inició la organización de esta compañía. Provisionalmente se alojaron en los locales de la 2ª compañía del batallón del Guadalajara 20, al no disponer de dependencias propias, ni material de



ningún tipo. En junio de 1970 se iniciaron los trabajos de instalación y acondicionamiento de los locales asignados a la COE 32 en el nuevo acuartelamiento.



Dormitorios COE 32



Gimnasio COE 32



INSTRUCCIÓN

El programa de instrucción de la COE 32 se derivaba de las misiones encomendadas en la Instrucción General nº 150-142 de 1966, que en su apéndice VI, apartado 04, señalaba las misiones de las unidades de operaciones especiales (UOE); con carácter genérico, eran todas las inherentes a guerrillas y contraguerrillas y operaciones de la guerra subversiva y antisubversiva. De estas misiones emanaba un Plan General de Instrucción y Adiestramiento para

las UOE, así como un Programa Orientativo para llevar a cabo la instrucción de las mismas.

El 22 de septiembre de 1969 se inició la instrucción de los soldados incorporados. Durante los tres primeros meses, la instrucción era muy precaria al no disponer de medios de ninguna clase, ni siquiera armamento. El 20 de noviembre de 1969 se extrajeron del Parque de Artillería 52 fusiles CETME, 8 subfusiles, 9 pistolas, 2 morteros de 60 mm, 3 pistolas de señales y 27 carteras topográficas. El 9 de diciembre se recibió material de transmisiones: 2 PRC/10, 5 THC-736 y una ANGR/87. No se disponía aún de material de campamento.



En el interior del cuartel había una pista de aplicación militar y tatami de judo. Más tarde (época del capitán López Hijós) se construyó un "conguito" junto a los locales de la COE.



No existía fase de nieve al carecer la III Región Militar de montañas donde se acumulase nieve. No obstante, en ocasiones, una de las salidas en época de frío se efectuaba en una de las zonas más elevadas de la región para prácticas de vida y movimiento en montaña invernal.

El programa básico de instrucción se repetía en cada llamamiento incorporado. Como es lógico, cada capitán impuso sus normas respecto a su duración, etc.

El capitán Vicario estableció uno por semanas dividido en tres ciclos que a partir de 1971 fueron dos. A su llegada a la COE, procedentes del CIR, a los soldados se les entregaba la boina que llevaban desde el primer día; es decir, no existía un periodo de endurecimiento ni un tema o prueba de la boina al final del mismo, sino un desarrollo del citado programa de instrucción por semanas. Tampoco se permitió el llevar barba hasta que tomó el mando el capitán López Hijós.



Como ejercicios periódicos se llevaban a cabo prácticas de topografía, supervivencia, escalada, combate en población, reconocimiento y estudio de zona, actividades acuáticas y subacuáticas (fase de agua) y guerra de guerrillas y contraguerrillas. En la época del capitán Vicario no se realizaba una salida específica de supervivencia (como ocurrió a partir de López Hijós), sino que en el programa de instrucción se incluía alguna de estas prácticas (construcción de refugios, elaboración de pan, etc.) que se efectuaban junto con otras de tiro, topografía, etc.

Como peculiaridades de la COE 32 se pueden citar:



-La prueba de la carrera de 10 km con equipo de cada sección que debía efectuarse en un tiempo mínimo de una hora.

-Sus repetidos éxitos en las competiciones deportivo-militares, pues en varias ocasiones obtuvo el trofeo Tigre. Asimismo, en diciembre de

1982, el Consejo Superior de Deportes le concedió la placa de plata al Mérito Deportivo.

- Los cursillos de buceador elemental de 2ª impartidos por los buceadores de la Guardia Civil que dirigía el teniente (posteriormente continuó de capitán) Miranda Sánchez. A partir de 1974, a raíz del fallecimiento en 1973, durante la fase de agua, del soldado Gutiérrez Cartés, los citados buceadores también acompañaban a la COE en estas prácticas.



-Los cursos básicos de socorrista de la Cruz Roja obtenidos por los soldados a partir de 1974. Se concedía un distintivo del mismo que se llevaba en el bolsillo derecho.

-La Alerta Blanca tipo B-3. Se trataba de una alarma por la que se establecía una red para avisar la incorporación urgente al cuartel de todo el personal ausente en horas no lectivas (de paseo, noche, fin de semana, etc.). Tras formar la COE con armamento y equipo, se recibía una orden a cumplir de inmediato: una marcha, defensa de un objetivo, golpe de mano...

TIRO Y EXPLOSIVOS



-Galería de tiro del cuartel de Paterna.

-Campo de tiro y maniobras de Bétera.

-Campo de tiro y maniobras de Marines

-Campo de tiro de Montaña Negra (Castellón).



FASE DE AGUA

- Alcocéber (Castellón).
- Moraira (Alicante).



-Otros lugares: El Saler (Valencia), solo en 1971. Para prácticas de paso de ríos y pantanos, así como embarques y desembarques: Los pantanos del Generalísimo (ahora Benagéber), Loriguilla y Tous (Valencia).

ESCALADA/RÁPEL/TELEFÉRICOS



- Campo maniobras de Marines (Valencia): rápel, teleféricos y conceptos básicos.
- Jeresa (Valencia).
- Riópar (Albacete).
- Villahermosa del Río (Castellón).
- Pantano del Generalísimo (Benagéber, Valencia).
- Pantano de Tous (Valencia).

SUPERVIVENCIA

- Campo de maniobras de Marines (Valencia): prácticas aisladas.
- Ademuz (Valencia): incluía evasión de prisioneros.
- Pantano del Generalísimo (ahora Benagéber, Valencia): en Charco Negro
- Millares (Valencia).
- Tabarla (Valencia).



COMBATE EN POBLACIÓN

- Pueblo abandonado de Loriguilla (Valencia).
- Barrio de Marmalé en el campo de maniobras de Marines (Valencia).



CAPTACIÓN DE RECLUTAS

La COE 32 recibió en 1969 y 1970 personal del 1º, 2º y 3º llamamientos de cada reemplazo y, a partir de 1971, del 2º y 4º. Dos veces al año, se acudía al CIR 7 para efectuar la captación y selección de reclutas para la COE. Las primeras se realizaron el 13 y 14 de febrero de 1970, a cargo del teniente Isabel, en la que se apuntaron

130 voluntarios. El 13 octubre la hizo el teniente Peña y se presentaron 214 candidatos, de los que se seleccionaron 54.



DESFILES, EXHIBICIONES, GUARDIAS DE HONOR

-Desfiles. La COE 32 participó en el entonces llamado Desfile de la Victoria que se celebró en Valencia el 31 de mayo de 1970 y el 6 junio 1971 (en esta ocasión con una sección agregada de la COE 31).

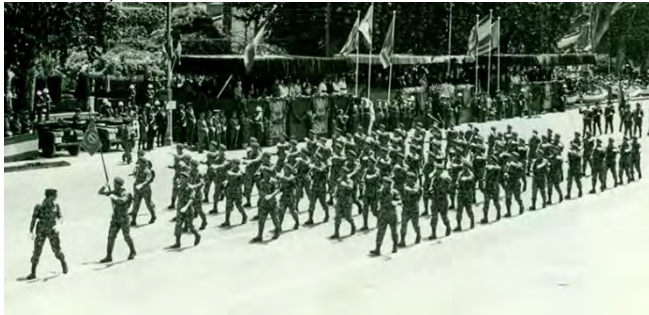

Posteriormente intervino, junto con la COE 31, en el de las Fuerzas Armadas (FAS) que se llevó a cabo el 1 de junio de 1980. En febrero de 1975 desfiló en el CIR 7 de Marines (Valencia) ante el ministro del Ejército.



En los primeros años se desfilaba con el brazo recto hasta la altura del hombro. Posteriormente se adoptó la posición del brazo doblado por encima de la cabeza.

-Guardias de honor. En noviembre de 1976 prestó, junto con una sección de la COE 31, una guardia de honor a los reyes de España en Valencia. Recibió una felicitación.

-Exhibiciones. En los meses de mayo de 1980, 1981 y 1982 realizó exhibiciones en el cauce del río Turia con motivo del día de las FAS.



SALIDAS MENSUALES

Durante los primeros años las salidas mensuales al campo eran, por lo general, de cinco o seis días. A partir de junio de 1976 (al tomar el mando López Hijós) lo fueron de diez, que en la fase de agua podían prolongarse muchos más, normalmente hasta veinte. Como ya se ha dicho, por carecer de estaciones de esquí en la demarcación de la III Región Militar, no se realizaba la fase de nieve.

Además de estas salidas mensuales, la COE 32, junto con la COE 31, también participó en operaciones organizadas por la BRIDOT III. Alguna vez también lo hizo con la BRIPAC, Brigada Motorizada XXXII y la EMMOE (colaboración con el curso de OE).



Normalmente en estos ejercicios la COE 32 actuaba como una guerrilla, dividida en partidas, que efectuaban golpes de mano y emboscadas, con infiltraciones nocturnas hasta los objetivos, y su posterior exfiltración y ocultación durante el día. En ocasiones se marcaba una zona en la que las unidades de la contraguerrilla establecían un cerco del que debían evadirse los guerrilleros de la COE. Algunas veces la COE 32 intervino como contraguerrilla, junto con un regimiento o resto de



la BRIDOT III, mientras la COE 31 se constituía en guerrilla, y viceversa.

Estas fueron sus principales salidas al campo (van por orden cronológico de primera vez que se acampó en el lugar que se cita), sin tener en cuenta las operaciones y los ejercicios de guerrillas y contraguerrillas, que se relatarán más tarde:

-Navarrés (donde acampó), **Sumacárcel, Millares y Tous** (Valencia): Diciembre de 1969 (guerrillas y contraguerrillas).

-Campo de maniobras y tiro de Bétera (Valencia): Enero de 1970 (tiro, prácticas de topografía, prueba de 10 km con equipo). Noviembre de 1970. Enero de 1971 (ejercicios de tiro, evasión de prisioneros).

-Campo de maniobras y tiro de Marines



(Valencia), normalmente se acampaba en la Masía de la Garrofera y realizaban prácticas que podían ser: tiro con armas individuales y colectivas, explosivos, rápel, topografía, transmisiones, refugios de circunstancias, golpes de mano con fuego real en el Barrio de Marmalé... Febrero de 1970. Febrero de 1971. Noviembre de 1971.



Enero de 1972. Febrero de 1972 (golpe de mano con fuego real, visita y felicitación del capitán general). Agosto de 1972. Noviembre de 1972. Diciembre de 1972. Marzo de 1973. Noviembre de

1973. Diciembre de 1973. Enero de 1974. Febrero de 1974. Abril de 1974 (ejercicio con el Regimiento Guadalajara 20, Grupo Ligero de Caballería y Batallón de Ingenieros). Agosto de 1974. Noviembre de 1974 (además de las prácticas habituales, transmisiones y enlace con la COE 31 de Alicante, la 42 de Tarragona y la 101 de Palma de Mallorca). Enero de 1975. Agosto de 1975. Diciembre de 1975. Enero de 1976. Marzo de 1976 (la COE 32 formó parte del Grupo Táctico Turia con el batallón del Regimiento Guadalajara 20). Julio de 1976. Septiembre de 1976. Diciembre de 1976. Enero de 1977. Junio de 1977. Noviembre de 1977. Diciembre de 1977. Enero de 1978. Marzo de 1978. Abril de 1978 (prácticas de supervivencia). Octubre de 1978. Diciembre de 1978. Enero de 1979. Diciembre de 1979. Enero de 1981. Diciembre de 1981. Junio de 1982. Diciembre de 1982.



-Campamento de Montaña Negra (Castellón): Marzo de 1970 (tiro, recorridos topográficos).

-Ribarroja (Valencia): Abril de 1970 (golpes de mano con el batallón del Regimiento Guadalajara 20).

-Jeresa (Valencia): Mayo de 1970 (escalada, rápel y programa instrucción).

-Segorbe (Castellón): Junio de 1970 (se acampó en la cota 427, próxima al pueblo). Mayo de 1971 (vivac en la zona de la Esperanza, reconocimiento zona sur de la Sierra Espadán, emboscada nocturna). Febrero de 1975 (marchas por patrullas de pelotón de varios días hasta Onda). Febrero de 1976 (travesía Sierra Espadán por patrullas). Abril de 1977 (marchas hasta Onda).

-Requena (Valencia): Julio de 1970 (marchas por La Portera, El Rebollar y Hortunas de Arriba).

-Alcocéber (Castellón), solía utilizarse el campamento de la OJE: Septiembre de 1970 (tema de desembarque y embarque, prácticas de enlace, se enviaron palomas mensajeras). Septiembre de 1971 (golpes de mano y emboscadas). Septiembre de 1972 (golpes de mano, emboscadas, ejercicio «Hirta» de exfiltración de un cerco). Septiembre de 1973 (prácticas similares a las de 1972).

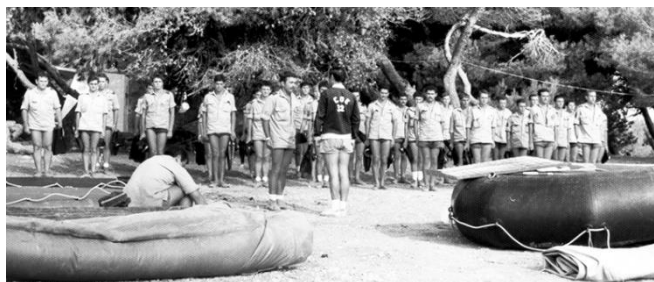

Septiembre de 1974 (además de repetir los ejercicios de años anteriores, por primera vez en este lugar, se llevaron a cabo prácticas de natación en superficie y con botellas; a partir de este año la fase de agua se realizó con la colaboración de buceadores de la Guardia Civil). Septiembre de 1975 (prácticas diarias de recorridos con aletas de 700 y 1000 m y los que estaban en posesión del título de buceador, prácticas con botellas. Agosto de 1976. Agosto de 1977. Agosto de 1978. Julio de 1979. Septiembre de 1980. Julio de 1981. Septiembre de 1982.



-Ademuz (Valencia): Octubre de 1970 (reconocimiento de zona, instrucción de supervivencia, prácticas de montaña, visita del capitán general que felicitó a la COE). Octubre de 1976 (ejercicio de evasión y supervivencia). Octubre de 1977 (ejercicio de evasión y supervivencia).

-Sagunto (Valencia): Marzo de 1971 (marchas con la COE dividida en cuatro grupos por zona sur de la Sierra del Espadán).

-Cortes de Pallás (Valencia): Abril de 1971 (patrulla de reconocimiento, ejercicios de montaña, explosivos). Abril de 1979.

-El Saler (Valencia): Junio de 1971 (combate en bosques, explosivos en agua, recorrido en barcas por la Albufera, prácticas de natación y remo).

-Sierra de Juan Navarro (Requena, Valencia): Octubre de 1971 (en el marco de la BRIDOT III).

-Buñol y Chiva (Valencia): Diciembre de 1971 (patrullas de reconocimiento y topográficas zona de Pedralba, Cheste, Buñol, Siete Aguas y Chera).



-Morella (Castellón): Marzo de 1972 (se acampó en la plaza de toros, reconocimiento de alrededores de Morella, golpes de mano y emboscadas entre las dos secciones). Enero de 1973 (preparación «Operación Libra» de guerrillas y contraguerrillas con la BRIPAC, se establecieron zonas refugio, depósitos de abastecimiento y red clandestina). Octubre de 1975 (recorridos topográficos, golpes de mano, emboscadas etc.).

-Sierra Mariola (Alicante): Mayo de 1972 (vivac en Pozo Claro, prácticas de escalada, teleféricos, patrullas topográficas, visita y felicitación del general de la BRIDOT III).



-Moraira (Alicante), a menudo se instaló en el campamento de la OJE y contó con la colaboración de medios prestados por el Regimiento de Ingenieros nº 3: Junio de 1972



(emboscadas y protección de convoyes, tres días de prácticas de agua con botellas e instrucción de nado y empleo de aletas). Junio de 1973 (inmersión con botellas y a pulmón libre, explosivos submarinos, ayuda de un bote neumático y motor fuera borda de ingenieros).



Agosto de 1973 (se acampó en Moradix; el día 21 falleció el soldado Miguel Gutiérrez Cartés a consecuencia de una inmersión con botellas). Junio de 1974 (previamente a las prácticas de agua, curso de socorrismo y ejercicios en piscina). Junio de 1975 (con un teniente y ocho guardias civiles para fase de submarinismo). Mayo de 1976 (antes, durante tres días, se realizaron prácticas de agua en la playa de Las Arenas de Valencia, tanto de superficie con recorridos de 1 500, 2 000 y 3 500 m como de inmersión con botellas). Septiembre de 1977.



-Villahermosa del Río (Castellón): Octubre de 1972 (prácticas de reconocimiento y topográficas en macizo del Peñagolosa, rápel, golpe de mano, emboscada).

-Parcent (Alicante): Abril de 1973 (reconocimientos del valle de Parcent y valle de Jalón para posterior ejercicio de guerrillas).

-Riópar (Albacete): Mayo de 1973 (se acampó junto con COE 31 en Los Chorros, en el nacimiento del río Mundo; prácticas de escalada,

teleféricos, rápel). Mayo de 1975 (campamento de la OJE próximo a Fábricas de Riópar, junto a COE 31; marchas por jornadas desde Albacete a Peñas de San Pedro, Ayna y Riópar. reconocimientos en la Sierra de Alcaraz). Abril de 1976 (con COE 31 en campamento de la OJE, rápel, teleféricos, escalada en Los Chorros, combate en bosques, recorridos topográficos).



-Loriguilla (Valencia), pueblo abandonado en pantano del río Turia donde se realizaba combate en población y golpes de mano con fuego real y empleo de explosivos. A menudo se contaba con la colaboración del batallón de zapadores del Regimiento de Ingenieros nº 3 para efectuar ejercicios de embarque y desembarque en lanchas de asalto M-2 en el pantano de Loriguilla.



También se practicaba el paso de ríos y pantanos con medios de circunstancias. Octubre de 1973 ejercicio «Pato Azul» de fuego real. Octubre de 1973. Marzo de 1974. Diciembre de 1974 (grabación TVE). Noviembre de 1975 (se acampó a 3 km de Losa del Obispo). Febrero de 1977.

Febrero de 1978. Febrero de 1979. Noviembre de 1980. Octubre de 1981 (falleció en acto de servicio el soldado Francisco Escribano Noguera). Abril de 1982.

-Jarafuel (Valencia): Mayo de 1974 (marchas por Lomas de Alcora, Muela de Cortes y Altos del Caroche).

-Pantano del Generalísimo (ahora **Benagéber**, Valencia): Marzo de 1975 (la COE 31 acampó en pantano de Loriguilla; escalada, rápel, marcha de encuentro con la COE 31 en el cerro del Águila). Septiembre de 1979 (colaboración con helicópteros). Agosto de 1980 (prácticas de agua, paso de ríos y pantanos con aletas y bogando). Noviembre de 1982 (en Charco Negro, al norte del pantano, prácticas de supervivencia).



-Sierra del Carche y Sierra Salinas (Alicante): Abril 1975 (preparación «Ejercicio Carche»).

-Campo de maniobras y tiro de Chinchilla (Albacete): Junio de 1976 (ejercicio con la BRIDOT III). Enero de 1980.

-Alcoy (Alicante): Noviembre de 1976 (reconocimiento de cuevas, identificadas y por descubrir, del norte de la provincia de Alicante desde la costa hasta Alcoy).

-Alcublas (Valencia): Marzo de 1977.

-Mogente (Valencia) y **Almansa** Albacete): Mayo de 1977.

-Higueruelas (Valencia): Marzo de 1978.

-Albocácer (Castellón): Mayo de 1978 (reconocimientos del Maestrazgo).

-Millares (Valencia): Noviembre de 1978 (prácticas de supervivencia).

-Alpera, Alcalá del Júcar (Albacete): preparación «Operación Gineta».

-Balneario de Bellús (próximo a Xàtiva, Valencia): Febrero de 1980.

-Enguera (Valencia): Marzo de 1980 (la COE 32 actuó de guerrilla).

-Casa Nuevas (Murcia), Sierra de Espuña (Murcia): Mayo de 1980 (preparación «Operación Lince»)

-Sierra Espadán (Castellón): Abril de 1980 (preparación ejercicio de guerrillas y contraguerrillas). Febrero de 1981 (travesías por patrullas tipo pelotón hasta Fanzara (Castellón) y hasta Algar de Palancia (Valencia). Enero de 1982 (reconocimiento de fuentes, prácticas de topografía, tema de evasión). Octubre de 1982.



-Sierra de Garbí y Serra (Valencia): Diciembre de 1980.

-Albaida, Alcoy, Pego (Alicante): Mayo de 1981 (preparación ejercicio de guerrillas).

-Tabarla (Valencia): Noviembre de 1981 (prácticas de supervivencia).



-Sierra de Martés (Valencia): Febrero de 1982 (golpes de mano y emboscadas).

-Pantano de Tous (Valencia): Agosto de 1982 (topografía, escalada y paso de ríos y pantanos).



-**Salidas al campo y ejercicios en 1983 y 1984** (hasta integración en GOE III): se desconocen por no venir en el diario de operaciones de la COE 32.



OPERACIONES Y EJERCICIOS

-**Ejercicio «La Portera»**, de guerrillas con la BRIDOT III en Hortunas de Arriba (Valencia), se vivaqueó en el nacimiento del río Mijares. Agosto de 1970.

-**Ejercicio de guerrillas y contraguerrillas (guerrillas, en lo sucesivo)** con BRIDOT III en Salinas (Alicante), campamento de Colonización junto a la COE 31. Diciembre de 1970.

- **«Operación Paloma Torcaz»**, participó un equipo radio con el teniente Peña que estableció un centro transmisiones en la zona de Ayora y luego otro en Alpera (Valencia). Mayo de 1971.



-**Ejercicio de guerrillas y contraguerrillas** en colaboración con la EMMOE (curso de OE superior y básico) y COE 42 celebrado en Jaca (Huesca). Julio de 1971.

- **«Operación Atalaya»** con el batallón del Regimiento Guadalajara 20 en la Sierra de Juan Navarro (Requena). Abril de 1972.

- **«Operación Cometa»**, ejercicio de guerrillas con la BRIDOT III y la UDI Paracaidista en Calasparra (Murcia). La COE 32 actuó de contraguerrilla. Julio de 1972.

-**Guerrillas** en colaboración con la EMMOE (curso de OE) y COE 11 celebrado en Jaca (Huesca). Julio de 1972.

- **«Operación Libra»**, ejercicio de guerrillas con la BRIPAC en Morella Maestrazgo (Castellón). Febrero de 1973.

- **«Operación Rates»**, ejercicio de guerrillas en Benisa (Alicante), Sierra del Ferrer y pantano de Guadalest. La COE 32 intervino como guerrilla, julio de 1973.

- **«Ejercicio Teresa»**, de guerrillas con BRIDOT III en Jalance Jarafuel (Valencia). La COE 32 formó parte de la contraguerrilla y la COE 31 y Guardia Civil de la guerrilla. Julio de 1974.

- **«Operación Silla del Cid»**, con BRIDOT III en zona de Molino Payá y Agost, con helitransportes y rápel desde helicópteros. Finales de septiembre y primeros de octubre de 1974.



- **«Ejercicio Carche»**, ejercicio de guerrillas y contraguerrillas con BRIDOT III en la Sierra de Carche. La COE 32 actuó de guerrilla. Finales de junio y primeros de julio de 1975.

- **«Operación Raposa»**, en campo de maniobras de Chinchilla (Albacete). Finales de junio y primeros de julio de 1977.

- **«Operación Ardilla»**, con la BRIDOT III. La COE 32 se integró en la contraguerrilla. Junio de 1978.

- **«Operación Jabato»**, ejercicio de guerrillas con la BRIDOT III y la DIMT-3 en sierra de Maestrazgo (Castellón). La COE 32 se constituyó en guerrilla. Finales de septiembre y primeros de octubre de 1978.

- **Ejercicio de guerrillas** con BRIDOT III en Alcublas (Valencia). Marzo de 1979.
- **«Operación Gineta»** en Carcelén (Albacete). Finales de junio y primeros de julio de 1979.
- **«Operación Soneja»**. Octubre de 1979.
- **«Operación Brisca II»**, la COE 32 se integró en la contraguerrilla. Noviembre de 1979.



- **«Operación Lince»** con BRIDOT III en Sierra Espuña (Murcia). Junio de 1980.
- **«Operación Poker II»** en Sierra de la Pila (Murcia) con la participación de un capitán y un sargento portugués. Octubre de 1980.
- **«Operación Escorpio»** ejercicio de guerrillas y contraguerrillas con la BRIPAC en Ayora (Valencia). Marzo de 1981.
- **«Ejercicio Pinnacle II»** de guerrillas y contraguerrillas con BRIDOT III en la Sierra de Espadán (Castellón). Abril de 1981.



- **«Operación Tejón»** ejercicio de guerrillas y contraguerrillas en Alcoy (Alicante). Junio de 1981.
- **Ejercicio de guerrillas** con BRIDOT III (Regimiento San Fernando 11 y COE 31) en Alcoy, Jijona (Alicante). Septiembre de 1981.
- **«Ejercicio Bridge II»** con BRIDOT III (golpe de mano y exfiltración) en zona de sierra Martés (Valencia). Marzo de 1982.
- **«Operación Lobo»** Sierras del Menchaor y de Mariola (Alicante). Mayo de 1982.

MASCOTAS

Durante unos años la mascota fue un pastor alemán de nombre «Roco». Posteriormente en algunas fotografías aparece un perro de color blanco que parece un mastín de los Pirineos.



CANCIONES

«Los muchachos de la COE»

Los muchachos de la COE
Son unos buenos muchachos
Pero tienen un defecto ¡aúpa!
Que son un poco borrachos
Estrillo: Beber, beber, beber
Es un gran placer.
El agua pa los pistolas.
Que ya la COE, no tiene sed.
Si son borrachos que sean
A nadie le importa nada
Ellos pagan lo que deben ¡aúpa!
Al terminar la semana.
Estrillo: Beber, beber, beber
Es un gran placer.



BANDERÍN

El banderín de la COE 32 era de color verde en su anverso y llevaba, centrado, un machete vertical en su color, envuelto con las hojas de roble en color dorado. Por encima del emblema, en forma de semicírculo, la inscripción COMPAÑÍA DE OPERACIONES ESPECIALES y debajo de la empuñadura nº 32 (todas las letras en dorado). En el reverso, tela en verde con el escudo del ejército en dorado con la cruz en rojo.



Respecto al distintivo de la COE 32 que se encontraba en la pared, junto a la puerta de entrada de los locales de la compañía, era una avispa con sus colores en posición lateral (cabeza a la derecha) con las alas desplegadas y una boina verde sobre su cabeza, incrustada en el emblema de OE.



FALLECIDOS EN ACTO DE SERVICIO

-Soldado D. Miguel Gutiérrez Cartes, el 21 de agosto de 1973. Durante la fase de agua en Moraira (Valencia), al realizar un ejercicio de inmersión con botellas a 8 metros, sufrió un desvanecimiento. Se trasladó a la playa donde se practicó respiración artificial y le atendió el médico de Moraira. Se evacuó a la clínica del Dr. Doménech (Denia) donde falleció. En el sepelio la COE desfiló ante el cadáver y su sección le acompañó hasta Roquetas (Tarragona) donde fue enterrado.

-Soldado D. Francisco Escribano Noguera, el 18 de octubre de 1981. Durante las prácticas realizadas en la salida al campo en el pantano de Loriguilla (Valencia) falleció en acto de servicio.

DISTINTIVOS

Los guerrilleros de la COE 32 llevaban en el brazo derecho un óvalo de color verde con el emblema de OE y la inscripción COMPAÑÍA DE OPERACIONES ESPECIALES Nº 32. Posteriormente, en los últimos años, ya se unificó el distintivo que llevaban la mayoría de las COE: un círculo con fondo rojo con el citado emblema e inscripción. En el brazo del uniforme de paseo se usaba el escudo de la BRIDOT III.



C. O. E. nº 32

Autor: Cap. Fernando Oria

PATERNA (VALENCIA)

Denominación: "El Cid"

CREACIÓN: D.O. Nº 178 (08-08-1969).

VIDA de la UNIDAD: 14 años, 10 meses, 19 días.

DISOLUCIÓN: D.O. Nº 145 (27-06-1984).

Rgto. GUADALAJARA nº 20.

PROCEDENCIA	ALTAS		Nº	CAPITANES	Cur.	Tiempo Per.			BAJAS		MOTIVOS
	FECHA	D. O.				O.E.	A	M	D	D. O.	
C.O.E. nº 82 (Lugo)	(V)	08/08/1969	Nº 178	1º Cap. D. JOSÉ JAVIER VICARIO POLO.	4º	6	4	9	Nº 283	17/12/1975	(V) Ascenso Comandante.
(C.I.R. nº 7)Manis.(Valencia)	(V)	19/06/1976	Nº 137	2º Cap. D. JOSÉ LÓPEZ HIJÓS.	10º	2	3	8	Nº 221	27/09/1978	(V) Ascenso Comandante.
2ª Zona I.M.E.C.	(V)	27/12/1978	Nº 294	3º Cap. D. CARLOS PEÑA PÉREZ-HERRERA.	13º	2	7	22	Nº 185	18/08/1981	(V) 1ª Zona I.M.E.C.
Academia G.M. (Zaragoza)	(V)	15/10/1981	Nº 234	4º Cap. D. JOSÉ MARÍA SERRANO PARDO.	21º	2	8	12	Nº 145	27/06/1984	(F) Agre. C.G.D. Maestrage nº3.

TENIENTES

C.O.E. nº 81 (Orense)	(V)	08/08/1969	Nº 178	1º Tte. D. JOSÉ LUIS ISABEL SÁNCHEZ.	12º	2	11	1	Nº 155	09/07/1972	(V) Ascenso Capitán. (E. Act.).	
Rgto. Vizcaya nº 21.	(F)	10/10/1969	Nº 230	2º Tte. D. CARLOS PEÑA PÉREZ-HERRERA.	13º	4	7	0	Nº 106	10/05/1974	(V) Ascenso Capitán. (E. Act.).	
Rgto. Canarias nº 50.	(V)	01/11/1972	Nº 249	3º Tte. D. ANTONIO BEL IZQUIERDO.	16º	1	9	24	Nº 191	25/08/1974	(V) C.O.E. nº 102 (Tenerife).	
Rgto. Mallorca nº 13.	(V)	20/09/1975	Nº 213	4º Tte. D. PEDRO EUGENIO OLMEDO RUÍZ.	19º	0	11	23	Nº 208	12/09/1976	(V) Ascenso Capitán. (E. Act.).	
Rgto. Aragón nº 17.	(V)	03/11/1976	Nº 250	5º Tte. D. JUAN PARICIO GUILLÉN.	/	1	4	19	Nº 068	22/03/1978	(F) Disponible. (3º R.M.).	
I.B. Parac. (Roger de Flor)	(V)	04/01/1977	Nº 002	6º Tte. D. JOSÉ SANCHO PALAFOX.	/	0	7	15	Nº 187	19/08/1977	(V) Ascenso Capitán. (E. Act.).	
Rgto. España nº 18.	(V)	29/10/1977	Nº 247	7º Tte. D. OTILIO PARRILLA ÁLVAREZ.	21º	1	1	22	Nº 290	21/12/1978	(V) Ascenso Capitán. (E. Act.).	
A.G.B.S. (TREMPE) Lérida.	(V)	11/05/1978	Nº 107	8º Alf./Tte. D. JOSÉ ANTONIO SOSA RIVERO.	E.E.M.	13º	3	5	19	Nº 247	30/10/1981	(F) Reemplazo x herido.
Disponible. (Madrid)	(V)	21/07/1979	Nº 165	9º Tte. D. JOSÉ CRESPO VALERO.	24º	3	1	14	Nº 201	04/09/1982	(V) Ascenso Capitán. (E. Act.).	
Rgto. Valencia nº 23.	(V)	07/10/1982	Nº 229	10º Tte. D. JESÚS SAN MILLÁN PEREZAGUA.	26º	1	8	21	Nº 146	28/06/1984	(V) G.O.E. III (Alicante).	
Rgto. Guadalajara nº 20.	(V)	07/10/1982	Nº 229	11º Tte. D. FERNANDO GONZÁLEZ de MARTOS MENA.	26º	1	3	28	Nº 029	04/02/1984	(F) Reemplazo x herido.	
Rgto. Vizcaya nº 21.	(V)	01/09/1983	Nº 198	12º Tte. D. ALBERTO ISIDRO PÉREZ GARCÍA.	27º	0	9	26	Nº 145	27/06/1984	(F) Rgto. Vizcaya nº 21	

SUBOFICIALES

Rgto. Mallorca nº 13.	(V)	22/08/1969	Nº 189	1º Bg. D. VICENTE GARCÍA CUERDA.	/	1	8	8	Nº 097	30/04/1971	(V) Sec. Movil. (3º R.M.).
III B. Parac. (Ortiz de Zárate)	(F)	10/10/1969	Nº 230	2º Sgto. D. ANTONIO GIL FERRER.	6º	3	4	1	Nº 034	11/02/1973	(V) Rgto. Canarias nº 50.
Rgto. España nº 18.	(V)	10/10/1969	Nº 230	3º Sgto. D. ANTONIO ALMAGRO BLAYA.	15º	3	8	7	Nº 136	17/06/1973	(V) C.O.E. nº 31 (Alicante).
Rgto. Barcelona nº 63.	(V)	10/10/1969	Nº 230	4º Sgto. D. FRANCISCO GALET LUMBREBRAS.	2º B	6	5	24	Nº 077	03/04/1976	(V) Ascenso Brigada.
Disponible. (Badajoz)	(F)	10/10/1969	Nº 230	5º Sgto. D. JOSÉ MELENDEZ ROMO.	10º	1	11	0	Nº 206	10/09/1971	(F) Pérdida F.F. (Disp. Paterna).
B.I.R. nº 1. (P. Sahara)	(V)	29/08/1970	Nº 193	6º Prac 2º. D. VICENTE BOU VÁZQUEZ.	A.T.S.3º	2	5	29	Nº 047	27/02/1973	(F) Disponible. (3º R.M.).
Par. Cent.Arma. (D.G. Civil)	(V)	18/04/1970	Nº 087	7º As.Sgt.1 D. EVARISTO SERRANO HERRERO.	M.A.A.	2	4	27	Nº 209	14/09/1972	(F) Pasó. (Retirado).
Rgto. Guadalajara nº 20.	(V)	06/06/1971	Nº 126	8º Bg. D. VIRGILIO GONZÁLEZ CATALÁN.	/	1	9	2	Nº 055	08/03/1973	(V) Ascenso Teniente. (E. Aux.).
Rgto. Barcelona nº 63.	(V)	22/03/1972	Nº 068	9º Sgto. D. MIGUEL ESCRIBÁ BARREDA.	3º B	4	7	4	Nº 244	26/10/1976	(V) C.I.R. nº 7 Manis. (Valencia).
C.O.E. nº 41 (Barcelona)	(V)	25/04/1973	Nº 093	10º Sgto. D. JOSÉ LÓPEZ CERVANTES.	13º	3	2	6	Nº 145	01/07/1976	(V) Jefatura Reg. Auto.(3º R.M.).
Rgto. Barcelona nº 63.	(V)	17/06/1973	Nº 136	11º Bg. D. JOAQUÍN MAÑOGIL MANSILLA.	/	3	6	0	Nº 287	17/12/1976	(F) No superar pruebas Curso.
Rgto. Galicia nº 64.	(V)	18/10/1973	Nº 234	12º Sgto. D. JUAN ASENSIO FERRÓN.	4º B	3	0	8	Nº 244	26/10/1976	(V) (C.I.R. nº 6) (Almería).
Rgto. Badajoz nº 26.	(V)	11/08/1976	Nº 180	13º Sgto. D. JOAQUÍN MANUEL FORTUÑO PRATS.	20º	5	8	17	Nº 095	28/04/1982	(V) Rgto. Guadalajara nº 20.
Zona Recl.y M. nº 41.	(V)	12/12/1976	Nº 283	14º Bg. D. FRANCISCO GALET LUMBREBRAS.	2º B	1	11	6	Nº 263	18/11/1978	(V) Baja x pérdida aptitud.
Rgto. Aragón nº 17.	(V)	12/12/1976	Nº 283	15º Sgto. D. JOSÉ GONZÁLEZ ÁVILA.	/	1	10	14	Nº 245	26/10/1978	(F) No superar pruebas Curso.
Rgto. Guadalajara nº 20.	(V)	12/12/1976	Nº 283	16º Sgto. D. LUIS SALAVERT CELDA.	21º	3	10	15	Nº 246	27/10/1980	(V) Parque y Tall. Auto.(3º R.M.).
C.O.E. nº 62 (Bilbao)	(V)	14/02/1977	Nº 036	17º Sgto. D. JOSÉ GARCÍA SECO.	6º B	2	6	8	Nº 190	22/08/1979	(V) Cia. Destinos. (6º R.M.).
C.O.E. nº 52 (Barbastro)	(V)	19/12/1978	Nº 288	18º Sgt.1 D. AMADOR DOMÍNGUEZ GARCÍA.	3º B	0	8	18	Nº 203	06/09/1979	(V) Ascenso Brigada.
Base Par. y Tall. (3º R.M.)	(V)	20/02/1979	Nº 042	19º Bg. D. JOSÉ LÓPEZ CERVANTES.	13º	5	4	7	Nº 145	27/06/1984	(V) C.G. Div. Maes. nº 3. Valencia.
C.O.E. Rgto. T. Canarias nº 50	(V)	27/12/1979	Nº 295	20º Sgto. D. LUIS MARTÍNEZ DUQUE.	20º	4	6	1	Nº 146	28/06/1984	(V) G.O.E. III (Alicante).
C.O.E. Rgto. T. Canarias nº 50	(V)	25/04/1980	Nº 095	21º Sgto. D. JORGÉ GIL GARROS.	20º	4	2	2	Nº 145	27/06/1984	(V) C.G. Div. Maes. nº 3. Valencia.
Disponible. (Cádiz)	(V)	17/07/1981	Nº 160	22º Sgto. D. FRANCISCO DÍAZ LLAMAS.	25º	2	2	27	Nº 233	14/10/1983	(V) C.O.E. Rgto.T. Canarias nº 50.
Disponible. (Huelva)	(V)	21/07/1982	Nº 162	23º Sgto. D. JOAQUÍN AMBROJO PÉREZ.	/	1	11	6	Nº 145	27/06/1984	(V) C.G. Div. Maes. nº 3. (Valencia)

CABOS 1º PROFESIONALES Diplomados

Ascenso Cabo 1º.	(V)	01/01/1964	O.C.	1º Cb.1 D. JOSÉ LÓPEZ CERVANTES.	13º	7	5	1	Nº 122	02/06/1971	(V) Ascenso Sargento.
Ascenso Cabo 1º.	(V)	01/03/1969	O.C.	2º Cb.1 D. JOSÉ COSIALS PISA.	3º B	7	5	1	Nº 098	28/04/1972	(V) Ascenso Sargento.
Ascenso Cabo 1º.	(V)	01/10/1972	O.C.	3º Cb.1 D. FEDERICO ALCOY GILBERT.	4º B	/	/	/	/	/	(V) Se licenció de Cabo 1º.
Ascenso Cabo 1º.	(V)	01/10/1972	O.C.	4º Cb.1 D. LUIS JUAN RECUERO.	4º B	2	0	2	Nº 223	03/10/1974	(V) Ascenso Sargento.
Ascenso Cabo 1º.	(V)	01/01/1973	O.C.	5º Cb.1 D. LUIS SALAVERT CELDA.	21º	2	0	4	Nº 004	05/01/1975	(V) Ascenso Sargento.

MANDOS AGREGADOS x necesidades del servicio.

III T. Sahara. Disp.(Valencia)	(A)	12/03/1976	Nº 060	1º Tte. D. JOSÉ MARÍA SERRANO PARDO.	21º	0	1	24	Nº 102	06/05/1976	(V) Rgto. Guadalajara nº 20.
--------------------------------	-----	------------	--------	--------------------------------------	-----	---	---	----	--------	------------	------------------------------



Autor Cte.Hilario
Sánchez-Aranzueque

Compañía de Operaciones Especiales 32

Relación de Mandos

Capitanes

D. José Fabier Vicario Polo, D. José López Hijos, D. Carlos Peña Pérez-Herrera, D. José María Serrano Pardo.

Tenientes

D. José Luis Isabel Sánchez, D. Carlos Peña Pérez-Herrera, D. Antonio Bel Izquierdo, D. Pedro Eugenio Olmedo Ruiz, D. José María Serrano Pardo, D. Juan Paricio Guillen, D. José Sancho Palafox, D. Otilio Parrilla Álvarez, D. José Crespo-Frances y Valero, D. Jesús San Millán Perezagua, D. Fernando González de Martos Mena, D. Alberto Isidro Pérez García.

Alférez

D. José Antonio Sosa Rbero

Brigadas

D. Vicente García Cueda, D. Vicente Bou Vázquez, D. Virgilio González Catalán, D. Joaquín Mañogil Mansilla, D. Francisco Galet Lumbrecas, D. José López Cerbantes.

Sargentos Primeros

D. Evaristo Serrano Herrero, D. Amador González García.

Sargentos

D. Antonio Gil Ferrer, D. Antonio Almagro Blaya, D. Francisco Galet Lumbrecas, D. José Meléndez Romo, D. Miguel Escrivá Barreda, D. José López Cerbantes, D. Juan Asensio Ferrón, D. Joaquín Manuel Fortuño Prats, D. José González Ávila, D. Luis Salabert Celbá, D. José García Seco, D. Luis Martínez Duque, D. Jorge Gil Carros, D. Francisco Diaz Llamas, D. Joaquín Ambrojo Pérez.

Cabos Primeros

D. José López Cerbantes, D. José Luis Costals Pisa, D. Luis Juan Recuero, D. Luis Salabert Celba.



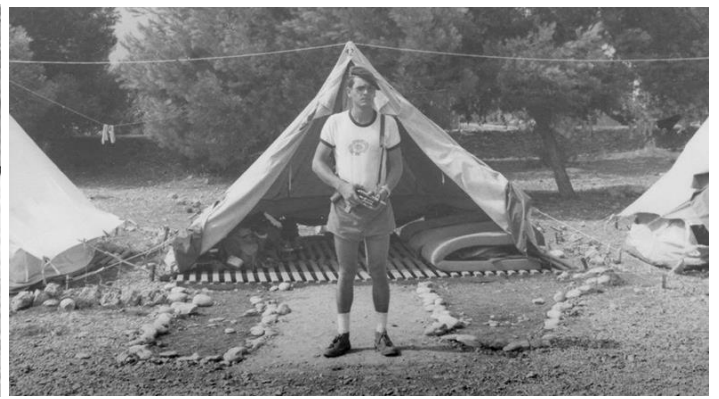

COE 32 R/1969 1º y 2º Llam., R/1970 1º

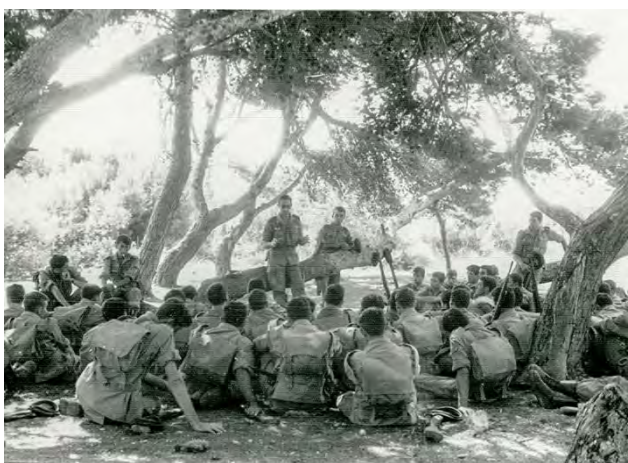



COE 32 1970























II Encuentro de veteranos GOE III 1994



Gral. López Hijós Cor. Vicario



27 Organización y programa. Seguimos sin local, ni material de ningún tipo
 Festivo
 28 Comienza el programa 2ª semana. Organización
 30 Continúa el programa. Organización Buen tiempo
 1

1º Bº
 El H. Cor. M. cogor

Paterna 30. Septiembre 1969
 El Capitan
 Mando

Diario de Operaciones COE 32 Sello COE y firma cap. Vicario

RELATO DEL CAPITÁN VICARIO, FUNDADOR DE LA COE 32

En 1997, el entonces coronel José Vicario Polo (DEP) colaboró con el jefe del GOE III (V. Bataller) en la elaboración del historial del GOE III donde se incluyó una síntesis histórica de las COE 31 y 32.



Así nos relata sus recuerdos de la COE 32:

El 1 de septiembre de 1969, comienza su andadura la COE-32 en el acuartelamiento de Paterna (Valencia). Todos los inicios son dificultosos, pero más aún para unas unidades totalmente desconocidas para la mayoría, y con un aire totalmente diferente. Con gran entusiasmo y, en general, bien recibidos y apoyados por el Regimiento Guadalajara nº 20 y la Capitanía de Valencia se fue formando, instruyendo y adaptando esta pequeña unidad que a lo largo de los años tantas satisfacciones ha dado, tanto a los que han pasado por ella, como a sus mandos superiores.

En el mes de noviembre de 1969 realizó la COE32 su primera salida al campo a la zona de Navarrés (Valencia), donde llevó a cabo un pequeño ejercicio de guerrillas. A primeros del año comenzamos a instalarnos en nuestros nuevos locales. Fue duro pues nos implicaba tiempo dedicado a trabajos y, a la vez, seguir con la instrucción. Poco a poco nos iban dotando de material mientras nuestra gente adquiría ese aire "COE" que deseábamos en nuestros soldados.

Gota a gota llegaban las satisfacciones para los integrantes.

El mando empezó a ver el esfuerzo realizado por la unidad y su apoyo fue constante y en aumento. No puedo dejar de citar al Excmo. Sr. D. Luis Gómez-Hortigüela, capitán general de la Región, que se volcó con la COE, tanto en apoyo de material como en sus constantes visitas que tanto levantaban nuestro ánimo, así como a los generales jefes de la BRIDOT III, que también nos apoyaban.

La gran asistencia de voluntarios en nuestras visitas de captación en el CIR, hizo que mejorase el nivel humano y físico de los componentes. La COE 32, con su esfuerzo y trabajo, iba jalonando la Región Militar de amigos inolvidables.



Nunca olvidaré el primer día que vi formada al completo de hombres y material a mi COE 32, con nuestros locales terminados, nuestro gimnasio, nuestra pista de combate, nuestra cartografía, gabinete fotográfico, almacén repleto de material y unos hombres que, con su boina verde, estaban dispuestos a cumplir cualquier misión. Así, con esos pasos, se acometieron todas las misiones encomendadas, con la satisfacción del deber cumplido.

Un recuerdo para nuestro primer caído en acto de servicio, el soldado Miguel Gutiérrez-Cortés, en Moraira (Alicante), en un ejercicio de submarinismo.

El Maestrazgo, la Sierra de Espadas, Sierra Martés, la Muela de Cortes de Pallás y nuestro querido magnífico campo de entrenamiento de Marines, bueno para tirar, bueno para la topografía y recordado por todos mientras la COE 32 permaneció en Paterna.

Mientras mandé la COE 32, desde su inicio en el 69 hasta noviembre de 1975, veo muchas más alegrías que malos ratos. Con el paso de los años tengo más cariño y recuerdos de todos sus componentes, mandos y tropa, así como creo que fue para todos nosotros un ejemplar crisol de formación para nuestro futuro y un lugar donde el compañerismo, la amistad, la disciplina, el endurecimiento físico y moral han sido y serán una cantera de buenos soldados.



Guerrillero COE 32 captura la estrella de Navidad

EN RECUERDO DEL CAPITÁN VICARIO

Coronel José Luis Isabel Sánchez, antiguo teniente de la COE 32



Durante mucho tiempo, llevé en un bolsillo del uniforme una pequeña libreta que me servía de recordatorio y a la que acudía en el momento en que la memoria me fallaba. Hoy no puedo recordar dónde la guardé cuando dejé de considerarla necesaria al haber pasado a la situación de retiro.

Pues bien, en una de sus páginas había ido anotando los nombres de aquellos superiores que había tenido y a los cuales habría seguido sin dudarle a donde me hubiesen ordenado. No cabe duda de que, de esta forma, se ocupaban menos páginas que si hubiese anotado lo contrario.

No sé cuántos nombres llegaría a anotar en mis 45 años de servicio, desde luego no muchos, pero sí me acuerdo de que, en cabeza de todos, se encontraba el de Javier Vicario Polo. Estoy seguro de que le habría seguido a donde fuese, sabiendo que en él tendría no a un superior sino a un compañero que no dudaría en sacrificarse por mí y en tenderme la mano en caso de necesidad.

Tardé en conocer a Javier Vicario, pues no habíamos coincidido en ningún destino y me llevaba varias promociones. Procedía de familia militar. Su padre había sido Director de la Escuela Militar de Montaña y de la Academia General Militar (AGM) entre 1956 y 1959 y un hermano

suyo, Manuel, tan destacado como Javier, había llegado a general y se mantenía en pie gracias a su fuerza de voluntad para aguantar las

numerosas fracturas que había sufrido en un accidente en Monte Perdido, lo que no le había impedido pertenecer a la Brigada Paracaidista, en la que se le llegó a considerar como un líder. Se decía de él que habiendo sido destinado a la AGM para ocupar la vacante de profesor de táctica, al llegar se le quiso imponer que diese la de electrónica -o algo parecido- a lo que se negó rotundamente, no dando su brazo a torcer y ocasionándole la baja en su destino

en la citada academia. Javier sería muy parecido a su hermano y, por lo tanto, envidiable.

Sé que era amante de los caballos -tenía el título de Profesor de Equitación- y gran practicante del tenis y que tenía una familia extraordinaria, a la que conocí, así como una gran afición al café, del que, según contaba, siempre tenía un puchero caliente sobre el fuego de la cocina. Con él me reí cuando contaba cómo en más de una ocasión al formar durante una visita ante la autoridad militar que había pasado revista y presentarse como “Capitán Vicario”, aquella había hecho una ligera inclinación de cabeza e intentado besarle la mano, que él siempre retiraba con presteza.

Mi primer contacto con él fue con ocasión de haber sido destinado en octubre de 1968, con carácter forzoso, a la Compañía de Operaciones Especiales núm. 81, en Orense. Él mandaba la 82, en Lugo, y coincidimos en unas maniobras conjuntas de ambas COE realizadas en la zona de Rozas y, más tarde, en la de Taboada. No tuve muchas ocasiones de hablar con él, pero enseguida supe apreciar su carácter y virtudes.

Nos volvimos a encontrar en Valencia, cuando en agosto de 1969 fue destinado a la COE 32 de la que se le había concedido el mando. En esos momentos se inició nuestra amistad, que duró



hasta que en julio de 1973 causé baja en el destino por haber sido ascendido a capitán.

Los comienzos de la COE 32 fueron duros, como era lógico, al partir de la nada. Sin soldados, sin alojamiento, sin equipo y faltando mandos, hubo que trabajar duro hasta que la situación se fue normalizando. El Regimiento Guadalajara núm. 20 nos acogió con cariño y aunque éramos independientes nos trataron como si fuésemos una más de sus unidades.

Mientras yo me dedicaba a preparar el programa de instrucción -el otro teniente se encontraba haciendo el Curso de Gimnasia y tardaría en incorporarse- el capitán Vicario se peleaba con el Estado Mayor de la BRIDOT III para obtener todo lo que él consideraba que necesitaba la compañía. Hubo suerte en algunas cosas y no tanta en otras, pero se consiguió poner en marcha la unidad y cuando se completó de soldados nos sentimos felices al considerar que, por fin, había nacido la COE 32.

En todo este tiempo aprecié el carácter del capitán Vicario. Siempre sereno, tranquilo, seguro de sí mismo, perseverante. Cuando el Estado Mayor de la Brigada, a veces acompañado por el general, nos visitaba en las frecuentes salidas al campo, era yo testigo de las discusiones que mantenía con ellos para conseguir que sus soldados estuviesen lo mejor dotados posible de material, sobre todo en cuanto a uniformidad. No se achantaba ante nadie, siempre seguro de tener la razón, apoyado en que nunca pedía para él sino para aquellos a los que mandaba.

Con los soldados se comportaba como un padre, siempre pendiente de sus necesidades y atento a sus problemas. No necesitaba gritar ni reprender pues tan solo con aquella voz ronca y profunda que tenía eran sus órdenes obedecidas por todos sin necesidad de repetirlas. Nunca tuvo necesidad de proferir palabras malsonantes ni de ofender a nadie. Era severo, sí, pero arrastraba a la gente con su ejemplo. Nunca disfrutó de nada que no tuviesen los demás. Para mí, fue siempre un ejemplo digno de ser imitado, tan alejado de aquel otro capitán, cuyo nombre prefiero no recordar, que, por desgracia, había "sufrido" en mi anterior destino.

Siempre satisfecho del trabajo de sus subordinados, sabía animarlos y recompensarlos en el momento oportuno, y a todos atendía en su despacho, siempre pendiente de sus necesidades y problemas.

Al abandonar la COE, ya nunca volví a tener contacto con él. Supe de sus ascensos y destinos, de cómo había pedido ir voluntario al Norte en aquellos momentos tan difíciles, dando así ejemplo de su valor y espíritu de sacrificio. No comprendí que no se le ascendiese a general. ¿Qué virtudes había que reunir para merecer este ascenso que no tuviese y hubiese demostrado él? Quizá resultase incómodo al no ser el militar sumiso y obediente que aceptaba cuanto decía su superior sin atreverse a contradecirle. Cuantas discusiones presencié en las que intervino fueron siempre en petición de mejoras en la vida de sus subordinados o defendiendo su comportamiento, atreviéndose a todo con tal de conseguirlo.



Se fue a una edad temprana, hace ahora diecisiete años, cuando ya había cumplido con creces su juramento a la bandera, dejando un imborrable recuerdo entre quienes tuvimos el gran honor de estar bajo su mando. Cuando, gracias al impulso del general Bataller, se quiere recordar la vida de la COE 32, creo que no hay forma mejor de hacerlo que tener presente la figura de su fundador y de reconocer sus méritos y virtudes. Javier, fuiste un ejemplo para los que te conocimos.

ENTREVISTA AL TCOL. LUIS SALAVERT CELDA

Realizada por el Tcol. A. Luis Vicente Canela



Durante los meses de agosto y septiembre de 2021, mantuve varias conversaciones con el teniente coronel Luis Salavert. Nos conocíamos desde hacía muchos años, pero últimamente no nos habíamos visto demasiado. Le propuse realizar una entrevista para publicarla en la revista Boina Verde y accedió encantado. Cruzamos numerosos whatsapps y correos en los que íbamos perfilando las páginas que se publican a continuación. El veintitrés de octubre, recibí la trágica noticia de su fallecimiento. Sirva, pues, esta entrevista como homenaje póstumo a alguien que fue una gran persona y un gran militar.

Su recorrido personal y profesional se puede calificar de todo menos de tranquilo. Sus inquietudes, solo por citar algunas de ellas, le llevaron desde las operaciones especiales hasta la enfermería y la psicología. Se colocó la boina verde a la vez que se calzaba su primer par de botas.

Luis, naciste en Valencia, ciudad que abandonas en repetidas ocasiones por vicisitudes profesionales, pero a la que siempre regresas.

Pues sí, nací en Valencia en el año 1950. Mi padre era bombero, profesión que luego seguiría uno de mis hermanos. En casa éramos siete y él tenía que trabajar en dos sitios para sacar adelante a la familia.

¿Por qué el Ejército?

Yo no había tenido ninguna relación previa con el Ejército. Ingresé en la COE 32 como soldado en 1972, cuando estaba al mando de la misma el capitán Vicario. En realidad, fue Jesús Lloret, un amigo de siempre, el que me metió el gusanillo de la COE en el cuerpo. Jesús Lloret llevaba y lleva en el corazón a la COE 32. Fue nombrado mejor

soldado y «Cabo Placa» en su reemplazo. Después siguió durante catorce años dando clases de judo y defensa personal como profesor, por un poco de dinero que le pagaba la COE.

En la COE permanecí durante los empleos de cabo y cabo 1º, hasta que en 1974 me fui a la Escuela de Aplicación y Tiro de Infantería; luego, al salir de ella, tuve que estar otros seis meses más de cabo 1º, hasta alcanzar los dos años de antigüedad y poder ascender a sargento y ya, con mis galones recién estrenados, fui agregado al regimiento Guadalajara 20.

Luego sales destinado de nuevo a la COE 32, pero no te quedas demasiado, porque en 1975 marchas a Jaca para realizar el Curso de OE.

Permanecí en el Guadalajara 20 un año y, tras superar las pruebas físicas, me incorporé al XXI Curso de OE; un curso del que recuerdo a mis magníficos compañeros (oficiales y suboficiales), y que contaba con un plantel de profesores muy exigentes, pero de mucha valía y a los que, a pesar de su dureza para con nosotros, terminamos apreciando mucho.

**¿Coincides con la afirmación de que el curso marca de forma indeleble?**

Sí. En mi caso, la verdad es que creí que no lo iba a superar. Profesionalmente me estaba sirviendo su dureza, mentalizarme de que todo lo que me podían hacer pasar era poco comparado con lo que realmente podría ocurrirme, porque el curso no es solo duro por las actividades que se realizan, sino también por muchas otras cosas. Por ejemplo: durante la fase de explosivos falleció mi padre; me fui a enterrarlo el fin de semana y el lunes estaba en Jaca con las botas limpias y los dientes apretados; o cuando al llegar a la EMMOE, por la mañana, después de la «Marcha Triste», me dieron la noticia de que esa noche había nacido mi primer hijo.



Por cierto, durante tu etapa en la COE 32, capturaste, nada menos, que al teniente general Milans del Bosch.

Sí, ja, ja, ja. Bueno, eran unas maniobras con la División de Infantería Mecanizada (DIMZ) Maestrazgo nº 3 en la provincia de Castellón. Mi pelotón estaba en la zona de La Jana, a unos tres kilómetros de un campamento de la contraguerrilla. Nuestro refugio era una nave llena de piojos, que se alimentaban y sobrevivían a costa nuestra. Estábamos en un sitio bastante visible, así que para hacer nuestras necesidades (de uno en uno y espaciadamente), salíamos al campo utilizando un vestido de mujer y una pamea, para evitar ser descubiertos por los helicópteros.



Una noche decidimos atacar el campamento de la contraguerrilla. Cuando nos aproximábamos, nos detectaron y comenzaron a lanzar tantas bengalas que aquello parecía un castillo de fuego del pirotécnico Caballer durante la «Nit del Foc». Nos dispersamos por binomios hasta el punto de reunión. Después de agruparnos, oímos el ruido del motor de un vehículo. Improvisamos una emboscada y, cuál no sería nuestra sorpresa, cuando comprobamos que en el vehículo iba el teniente general Milans del Bosch y su EM.

Finalizadas las maniobras, cuando se reunió de nuevo la COE, el capitán López Hijos tenía un cabreo tremendo por no haber tenido enlace con nosotros durante todo el ejercicio; me quería meter un «puro» porque pensaba que habíamos perdido el contacto a propósito. Alguien le explicó la acción en la que capturamos al teniente general y al presentarme ante él me felicitó; me dijo que estaba orgulloso, lo que personalmente fue un alivio.

El teniente general vino después varias veces al acuartelamiento del Guadalajara 20 (donde estaba ubicada la COE 32). Una de ellas me preguntó cómo había sabido yo el lugar y la hora a la que salió del campamento esa noche. Le contesté que no lo sabía, que fue una casualidad,

pero nunca se lo creyó y siempre estuvo convencido de que alguien nos dio un chivatazo.

Ya, con tu diploma para el Mando de Unidades de OE, permaneces en la COE 32 hasta tu ascenso a sargento 1º.

Sí, hasta el año 1981, en el que salí de nuevo para Jaca, esta vez destinado a la EMMOE, para formar parte de la nueva COE, de la que soy fundador. Allí estuve hasta que ingresé en la Academia Especial, de la que salí en 1984 con el grado de teniente, y destinado a la COE 62.

Parece que no estabas muy convencido de ir a la Academia Especial Militar (AEM).

Pues, la verdad, no mucho. Un sábado, estábamos realizando un ejercicio con el Curso de Mandos al norte de la Peña Oroel. Parece que le llegó un mensaje de radio al capitán, diciéndole que me examinaba el lunes para entrar en la AEM. El capitán me lo comunicó y yo le dije que no quería ir (ya había renunciado a ir el año anterior), a lo que me contestó: «O coges un coche y te bajas, o la mochila y tú bajáis rodando desde la Peña Oroel hasta la escuela». Así que me presenté, y tras un examen nada fácil (recuerdo la cantidad de diferenciales e integrales que nos pusieron en el de matemáticas), ingresé en la academia.

De la AEM sales destinado a la COE 62 y, según creo, fue un trágico accidente el que precipitó tu incorporación.

Sí. Mandaba la COE el capitán Alemán. Yo me incorporé con urgencia porque falleció durante unas maniobras el teniente Leandro. Se cayó a un canal de agua mientras hacía de señalero para que un helicóptero tomara tierra y no fue posible salvar su vida.



Alemán fue sustituido por el capitán Barrecheguren, que al llegar se encontró con un ejercicio de guerrillas y contraguerrillas en la Sierra de Cameros con la BRIPAC, en el que participábamos la 61 y la 62. De esas maniobras, recuerdo que uno de mis objetivos era la compañía de PLM de la BRIPAC, que estaba vigilando una torre de RTV dentro de un pequeño espacio vallado. Antes del despliegue de la BRIPAC, enterramos allí dos hombres que permanecieron escondidos; una noche, salieron y

colocaron un sobre con el cálculo de las cargas explosivas necesarias para la destrucción del objetivo, que era como se materializaban entonces aquellas cosas. El resto de la partida andábamos desfallecidos y sin comida, porque los «paracas» habían localizado uno de nuestros depósitos de víveres por un chivatazo de alguien del pueblo donde los teníamos escondidos.

Los autores del golpe de mano fueron



capturados; pero, al menos, eso les permitió comer unas lentejas calientes. La BRIPAC nos felicitó por el golpe de mano y en la revista Boina Negra salió lo que aquellos dos guerrilleros habían conseguido.

Además de diplomado en el Mando de Unidades de OE, eres buceador elemental y en cuanto a titulaciones civiles, no le van a la zaga: oficial industrial, diplomado en Enfermería (DUE) y licenciado en Psicología por la Universidad de Valencia. ¿De verdad ha habido tiempo para todo eso o es que te aburrías mucho en la COE?

¡Jo, aburrido!, lo de DUE lo hice con otro compañero, el sargento Cervantes. Aprovechando que teníamos horario de jornada intensiva, nos las arreglábamos para cambiar algún que otro examen, con la excusa de las maniobras. Mis conocimientos de enfermería sirvieron para que, en el 2º año de la escala especial, en la Academia de Infantería, además de mi mochila tuviera que llevar la bolsa de sanitario y hacer curas después de las duras marchas, a mis compañeros de promoción.

Dejas la COE 62 y regresa de nuevo a Valencia.

Estando en la COE 62, pedí destino a la DIMZ 3. Tenía las rodillas destrozadas, lesión de la que nunca he podido recuperarme del todo. Aunque la

verdad es que tampoco me atraía mucho formar parte de lo que entonces parecía una masificación que era la creación del GOE de Burgos.

Ya en Valencia, aprovechando la diplomatura de Enfermería, me presenté para Medicina, pero no pude ingresar y me matriculé en Psicología. Obtuve la licenciatura en Psicología, con un gran sacrificio personal y familiar: tenía horario de tarde-noche y me levantaba a las cinco de la mañana para estudiar y los sábados y domingos, de espaldas a la tele, me quedaba hasta la madrugada. Fui a año por curso.

Durante esos años colaboré con el departamento MIDE en investigación estadística de la universidad, en la Facultad de Psicopedagogía. Eso me permitió hacer los dos años de doctorado y la Suficiencia Investigadora, quedándome por hacer la tesis doctoral, pero renuncié a hacerla cuando me correspondía y me fui al MOE.

También tenemos que agregar dos misiones internacionales en Bosnia, en la difícil época de los años 1993 y 1995, donde estuviste con las Agrupación Táctica (AGT) Madrid y Aragón.

Sí, formando parte de UNPROFOR. Por cierto, que en la última misión conocí al capitán Joaquín Moreno, con su COE de Barcelona.



«Hay que concienciar a los niños del tremendo peligro de los campos de minas», afirma el capitán Salavert.

Recorrí la totalidad de campos de refugiados de nuestra zona, llevando cualquier clase de ayuda, así como los diferentes frentes. Viví en todos los destacamentos que teníamos y muy especialmente en Jablanica, que era un enclave bosniaco, donde durante veintidós días nos estuvieron bombardeando mañana y tarde, con daños materiales importantes y aunque, por fortuna, no sufrimos ninguna baja, un centinela sufrió sordera por la explosión de una granada de mortero, o de un 155 (que además nos dejó sin bar), en las inmediaciones de su garita. A Jablanica fui en un viaje con Pérez Reverte, que se nos hizo eterno por la cantidad de «check-point» que tuvimos que atravesar.



Con la AGT Galicia me asignaron la tarea de ir por los colegios para mentalizar a los niños de los de los peligros de las minas y de los juguetes bomba.

¿Qué opinas de la experiencia de ir a zona de operaciones?

Ir a zona de operaciones es importante, muy importante. Desde el punto de vista profesional, diría que es necesario. Viví momentos muy duros que no podré olvidar nunca y que te hacen ver que somos los mismos salvajes de doscientos mil años atrás; pero con nevera, televisión y un fusil en las manos.

En 1998, ya con el empleo de capitán, te destinan de nuevo a Jaca, a la Jefatura del MOE, que entonces comenzaba la aventura de aglutinar a las unidades de OE del Ejército.



Un día, por casualidad, me encontré en el acuartelamiento de la DIMZ 3 con mi antiguo capitán de la COE 32, López Hijos, y me espetó, sin anestesia ni nada, que me iba destinado a Jaca para la creación del MOE. Fue una época inolvidable y nada fácil, como deben de ser todos los principios. Las secciones de Estado Mayor (EM) trabajaban en la Ciudadela y nos alojábamos en el Regimiento de Montaña Galicia 64. Teníamos una nave para el material y los pocos vehículos de que disponíamos en la Ciudadela. Compaginábamos el trabajo administrativo con las maniobras. En el grupo de jefes los coroneles Sopranis y Otero Zulueta, oficiales y suboficiales bajo el mando del entonces teniente coronel JEM, el ambiente era de auténtico compañerismo.

Después de muchos meses de estar en Jaca, se decidió que el MOE se trasladase al acuartelamiento de Rabasa, en Alicante, donde se encontraba el GOE III al mando del teniente coronel Bataller, a mi juicio, una de las personas que más ha luchado por dar a conocer lo que representa llevar la boina verde.

Por fin tuvimos un general, que además había sido teniente en la COE 31, el general Andréu. Recuerdo que era para mí un orgullo, al ser el capitán más antiguo, clavar el machete sobre el saco de arena en el Acto a los Caídos en Alicante.



Asciendes a comandante y en 2003 regresas a Valencia donde permanecerás en los empleos de comandante y teniente coronel hasta tu pase a la reserva en 2008.

Efectivamente. En 2002, estando en el MOE, ascendí a comandante con el número uno de mi promoción. No había vacante de mi escala en el MOE y quedé disponible, pendiente de asignación de destino. Cuando me enteré de que iba a salir destinado forzoso, salió una vacante en el Cuartel General de Despliegue Rápido de la OTAN (HQ NRDC), de Bétera (Valencia), la solicité y me la dieron.

En aquella época se celebró el XXV aniversario de mi promoción, y tuve el honor de representarla como número uno de la misma.

Cuatro años más tarde, en el 2006, ascendí a teniente coronel y me pidieron que siguiera en el HQ, a lo que accedí, ya que, independientemente del trabajo a realizar en la división, tuve la suerte de poder seguir colaborando, como diplomado en OE, en la preparación y aclimatación a temperaturas extremas del personal, tanto español como extranjero, pensando en un posible despliegue en Afganistán. Por esta labor, fui felicitado en más de una ocasión por los generales correspondientes del HQ.

¿Quieres añadir usted alguna cosa más?

Un fuerte abrazo, para todos aquellos que han desplegado y despliegan actualmente, en las diferentes zonas de operaciones como fuerzas de OE y frente a los cuales me considero solo un alevín. Ellos sí que son merecedores de llamarse guerrilleros.

ENTREVISTA AL CABO 1º ROQUE GUTIÉRREZ ROMERO, antiguo guerrillero de la COE 32 y presidente fundador de la Asociación Nacional de Veteranos Boinas Verdes.

Realizada por Miguel Ángel Núñez
Vocal Relaciones Externas FEDA-VBVE



Por favor, Roque, preséntate y cuéntanos cómo fueron tus comienzos en la COE 32.

Soy natural de Valencia, residente en Morella (Castellón) y antiguo cabo 1º de la COE 32 de Paterna.

Me incorporé al CIR de Marines (Valencia) proveniente de mi trabajo en Abengoa (contrata de Telefónica en el montaje de postes y líneas telefónicas). Estaba acostumbrado al manejo de explosivos para abrir hoyos en roca y al trabajo duro en postes, barrancos, acantilados, etc. Al CIR llegaron a realizar la captación, entre otros cuerpos, la COE en la que, desde el primer momento, decidí que sería la mili que yo quería hacer. Me seleccionaron y al incorporarme fui asignado como enlace radio con el teniente Peña.

Como guerrillero participé en instrucciones, maniobras e incluso realicé varias de dichas maniobras en Morella. Cosas del destino: donde un día me senté en el balcón de un bar llamado Cinco Esquinas, hoy es el actual restaurante Casa Roque.

¿Por qué tomaste la decisión de irte voluntario a una COE?

Quería hacer una mili diferente, se acoplaba a mi espíritu aventurero, unido a mi trabajo en Abengoa.

¿Qué te ha parecido la formación recibida en la COE 32?

Yo, al igual que todos vosotros, he hecho supervivencia; maniobras de evasión y escape; salto de vehículos y un sinfín de cosas más. Resumiendo, un entrenamiento muy duro, pero que nos sirvió para fortalecernos.

Fuimos voluntarios y me siento muy orgulloso de ello. Cumplimos con nuestro deber defendiendo nuestra patria y su integridad.

En la COE 32, al mando del capitán Vicario y sus oficiales y suboficiales, nos dieron un trato justo. De críos nos convirtieron en hombres. Luego cada uno ha seguido su camino, pero la impronta con la que nos forjaron nos está

acompañando el resto de nuestras vidas.

De todas las fases que hiciste, ¿cuáles fueron, en tu opinión, las más interesantes y por qué?



La fase de agua, porque siempre me ha gustado y he practicado submarinismo, y la de explosivos, porque había adiestrado con ellos en mi anterior trabajo con Abengoa y se debía de ser muy meticuloso y preciso en su preparación. Otras fases fueron muy duras, pero nos enseñaban y capacitaban para poder superarlas con éxito.



¿Tienes algún recuerdo que destacar en tu paso por operaciones especiales?

Hay muchos que podríamos destacar; pero, sobre todo, el compañerismo vivido en aquel tiempo que permanece hasta nuestros días. La impronta que adquirimos en nuestro paso por la COE nos acompaña siempre.



Como el Ave Fénix, los guerrilleros resurgimos de nuestras propias cenizas y seguimos enfrentándonos a la vida en cualquier circunstancia, como bien dice uno de nuestros lemas: “Que jamás por vencidos nos conozcan”.

Como presidente fundador de la Asociación Nacional de Veteranos Boinas Verdes ¿cómo fueron los comienzos? ¿Hubo colaboración y ayuda de algún tipo? ¿Cuáles fueron las mayores dificultades, anécdotas...?

que fuimos encontrando. Si no hubiera contado con su inestimable trabajo y su colaboración no hubiera sido posible la creación de la asociación.

La creación de la Hermandad de Antiguos Guerrilleros de Levante se realizó en 1993, firmando los estatutos el comandante Bataller, el cabo 1º Roque y el cabo 1º Alcoy en el restaurante de mis buenos amigos Paco y Pilar, La Riuà de Valencia.

En 1994, se refunden todas las diferentes asociaciones de guerrilleros creadas hasta la fecha en la Asociación Nacional de Veteranos Boinas Verdes. En el encuentro de guerrilleros realizado en el cuartel de Rabasa, el comandante Bataller nos entrega el nuevo guion de la asociación. Lo recibo yo como presidente de la asociación ante el GOEIII formado y los miles de veteranos que acudieron al encuentro. Fue muy emocionante. Otra de las personas que ha hecho mucho para la creación de la asociación es mi hijo Carlos, el cual también fue miembro de la COE. En su caso en el año 1997, en la COE 41, dentro del GOE IV ubicado en el cuartel del Bruc de Barcelona, siendo cabo de replazo.

La culminación de todo ha dado sus frutos al nombrar al general Bataller, en febrero de 2021, presidente de la Federación de Asociaciones de Veteranos Boinas Verdes de España.

¿Te ha sido útil lo aprendido en la COE en tu vida civil, como empresario hostelero de prestigio nacional?



Indudablemente me ha sido muy útil. Nunca ha habido ningún problema, por duro o difícil que fuera, que no haya sido capaz de afrontar con la energía de un guerrillero.

El recuerdo de los tiempos pasados en la COE me ha marcado para toda mi vida: “El Señor escribe derecho con renglones torcidos”.

Después del primer encuentro de guerrilleros, organizado por el comandante Vicente Bataller celebrado en 1991 en el campamento de Agost (Alicante), el comandante y yo empezamos a realizar gestiones que dieron su fruto en 1993. Bataller nos abrió las puertas de Capitanía General y nos ayudó a salvar todos los escollos

Si el restaurante Casa Roque tiene prestigio a nivel nacional es por que detrás hay dos veteranos guerrilleros, mi hijo Carlos y yo, dispuestos a sacrificarnos, luchar, mejorar y salvar todas las dificultades sin tener miedo a los retos. A la entrada del restaurante allí está la metopa con el emblema guerrillero.

Cuéntanos algunas visitas de personajes importantes.

En el año 1992, fuimos nombrados representantes de la Comunidad Valenciana para llevar el restaurante de la Comunidad en la Exposición Universal de Sevilla "EXPO 92", con visitas ilustres de las que destacamos:

Los Reyes de España, Michael Douglas, Duquesa de Alba y un sinfín de personalidades. En ese mismo año tuvimos el honor de recibir en Casa Roque Morella al Premio Nobel de literatura D. Camilo José Cela de la mano del buen amigo el poeta Francisco A. Pastor, el cual nos dedicó un poema

Si pudieras regresar al pasado, ¿volverías a presentarte como voluntario en la COE y por qué?

¿Cuándo me reincorporo? Jejeje.

Encantado de conocerte. Te agradezco el tiempo que nos has dedicado.



Aunque, por modestia, el veterano Roque no ha querido entrar en el tema de los premios recibidos y programas de TV en los que ha intervenido, me permito señalar (espero que no se enfade) que, tanto él como su hijo, han colaborado en programas de cocina en televisión, tanto a nivel nacional como regional, publicaciones en revistas y periódicos, han participado o impartido cursos culinarios, jornadas gastronómicas y han recibido numerosos premios, como el Nacional de Gastronomía, también conocido como "El Plato de Oro".

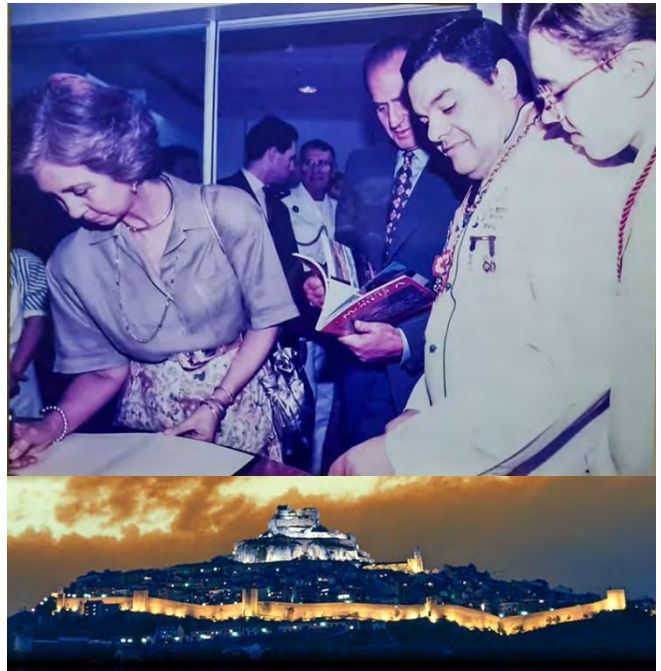

ROQUE DE MORELLA

**Basta Roque sin más, que del maestro la fama ha hecho pedazos las fronteras.
Nunca hay inviernos, solo primaveras en las viandas y caldos del más diestro hacedor: cada plato es un hallazgo y una copa suena a cascabeles.
Haz un alto, viajero, en sus manteles si visitas un día el Maestrazgo.
Morella la real, risueña y bella ciudad que tiene el rostro de doncella y pies con viejos surcos de alcornoque, un castillo, una iglesia y una estrella.
Si te pierdes, viajero, por Morella Sigue la estrella. Irás a Casa Roque.**

FRANCISCO A. PASTOR





C.O.E. n° 37



1º CONCURSO LITERARIO DE RELATO CORTO. 1º PREMIO: HERMANO

Autor: Santiago Ricardo Hernández Sáez
Cabo COE 32 GOE III Remplazo 5º 90

La misión consistía en el rescate y extracción de un valioso cooperante de una conocida ONG que los talibanes tenían en su poder en calidad de rehén.



Dos hermanos, los Hernández, Santiago y Carlos, ingresaron en las FAS al mismo tiempo. Desde muy jóvenes la llamada de la milicia se hizo en ellos. Su vocación era inquebrantable, haciendo unos años después, y juntos, el curso de Operaciones Especiales. Convirtiéndose en dos boinas verdes o guerrilleros como se hacen llamar con orgullo. Ambos terminaron destinados en el GOE III, dentro del MOE, acuartelado en Rabasa.

El destino hizo que este lazo de unión, hiciera que ambos fueran destacados en Afganistán al mismo tiempo, en distintos equipos y misma base.

Un horizonte, próximo y lejano al mismo tiempo, iba cubriéndose por cúmulos. Un tímido sol proyectaba sus últimos rayos de presencia a través de un color rojizo y azul entremezclándolos de una extraña manera. El día se iba apagando. El asfixiante calor iba dando una tregua sobre la yerma tierra donde ingleses y rusos fracasaron antaño y donde una esperanzadora coalición tenía la expectativa de dar un halo de certidumbre al pueblo afgano. Se cernía ya la oscuridad que, inevitablemente, precede al ocaso, mientras el helicóptero Super Cougar EC 725, con los emblemas del Ejército del Aire y la leyenda en grande de ISAF, ponía sus turbinas a tope para una nueva misión, esta vez de rescate, elevando el vuelo entre una nube de polvo que las potentes aspas producían. Entre un remolino de polvo afgano, se elevó buscando el ocaso. Santiago iba en él.

Amparado por la oscuridad, el aparato realizaba una maniobra de acercamiento al punto elegido para hacer descender a los seis boinas verdes elegidos para la misión.

Hernández era el primero. Agarrándose a la maroma para hacer el descenso con la técnica de fast rope, alcanzó el suelo firme en unos instantes. Cuando de repente, desde un lugar cercano, asomó la puntiaguda forma de un lanzagranadas RPG apuntando hacia la aeronave.

Un suboficial, que agarrado ya a la maroma para hacer el siguiente descenso, se dio cuenta.

—¡RPG, RPG! ¡Maniobra de evasión!

No le dio tiempo al piloto ni a procesar aquel mensaje de alarma y, mucho menos, a reaccionar. En la cola del Super Cougar impactó la mortífera granada disparada por los insurgentes, haciendo que éste girase sin control alguno sobre un eje imaginario que parecía diseñado por el mismísimo diablo talibán.

Santiago miraba hacia el aparato desconcertado, viendo como sus compañeros, los pilotos y la misión se iban al carajo.

No pudo dejar de apartar la mirada cuando la aeronave se estrellaba contra el suelo causando una gran explosión e incendiándose.

—¡Joder, joder! —exclamó Hernández en su desesperación.



Se tumbó cuerpo a tierra y empezó a estudiar el terreno. Sabía que el enemigo estaba cerca y lo habrían visto descender. En breve irían a por él. Tenía que salir de allí a la máxima urgencia —o como le gritaba su antiguo instructor, el sargento Vicario: “¡Cagando leches, neno!” —.

«¡Joder, que me la lían estos cabrones!» — pensó Santiago. Impactos de AK47 junto a su posición, rebotando en el suelo y levantando pequeñas nubes de polvo a su alrededor.

No tenía otra: el helicóptero derribado, sus compañeros abatidos, tenía que salir de allí como fuera. Se levantó del suelo medio agazapado, intentando no hacer una diana perfecta, se echó el HK417 a la cadera y se encaminó hacia unas dunas cercanas que le dieran abrigo.

Aparecieron de la nada dos figuras con sendas siluetas inconfundibles, la de unos AK47. No dudó un instante. Hizo fuego sin pensar, haciéndolas caer al instante. Miró en derredor e inició carrera tal, como si el Diablo le persiguiera, para el caso talibanes, que venía a ser lo mismo.

Exhausto llegó y se tiró al suelo, se cubrió apuntando el arma en la dirección del enemigo.

Se hizo el silencio por unos instantes. Nada ni nadie se movía, ni siquiera la poca y seca vegetación autóctona. El único superviviente solo podía alcanzar a ver el Súper Cougar ardiendo, haciendo de improvisada tumba para unos héroes que siempre merecían algo más, provocando una columna de humo negro que delataría la posición para que llegaran más insurgentes a la zona.

De pronto sonó a su espalda un “clack-clack” inconfundible, instintivamente se giró sobre su espalda apuntando con el HK417, que escupió inmisericordes salmos en forma de plomo envainado en cobre.

«Uno más, deberías haber montado ese AK antes de venir por mí, capullo». Acertó a pensar Hernández.

Pero la suerte no estaba del todo de su lado, una muy cercana explosión le alcanzó —una granada—. Gracias a que portaba el chaleco antifragmentos, sino es posible que no lo hubiera contado. Aún en schok y con un chorro de sangre recorriéndole la cara y el brazo con metralla, se incorporó como bien pudo, intentando ponerse en guardia. Con la manga del brazo sano se limpió la sangrante cara, le impedía la visión. Estaba herido.

«Estoy jodido, pero mi cabeza os va a costar cara, cabrones». Afirmaba en su cabeza.

El dolor era insoportable. Le dolía el brazo y el lado izquierdo de la cara, pero tenía claro una

cosa: debía salir de allí y sobrevivir. Cambió el cargador y montó el arma.

El sol ya incidía sobre él. El sol afgano salía cada día independientemente de los hombres y sus actos. La sombra no estaba ni se le esperaba. El casco táctico le hacía de improvisado microondas, cosa que no ayudaba. Desfallecía por momentos.

Hasta que una voz lo sacó de su estado.

—¡Santi! —se oyó desde un lugar cercano.

Aquello sí que fue una sorpresa, una voz muy familiar le llamaba.

—¡Aquí, aquí! —gritaba el herido.

Una figura corrió la distancia que los separaba y se echó a tierra junto a Santiago.

—¡Carlos, hermano, ¿qué haces aquí?!

—He venido a salvarte, hermano pequeño. ¿Creías que te iba a dejar solo? —dijo el otro con una sonrisa en la boca — yo te sacaré de este infierno.

En ese preciso instante Santiago se desvaneció.

Su cuerpo —medio muerto— apareció cerca de las inmediaciones de su base. Rápidamente descubierto fue trasladado de urgencia.

Abrió los ojos en una cómoda cama en el hospital de campaña en la base, desconcertado.

Un médico, acompañado de un enfermero que estaba junto a él, dijo alegrándose:

—Hombre, Hernández, otra vez entre nosotros. Me alegro. Has tenido mucha suerte. Algunas horas más y no lo cuentas.

—¿Cómo está mi hermano, doc? Me trajo él, me salvó, estaba perdido y me rescató. Quiero saber cómo se encuentra y cuándo podré verle. Tengo tantas ganas de agradecerérselo... —decía Santiago emocionado.

—Mañana hablaremos de eso. Descansa y recupérate pronto —dijo el médico al tiempo que agarraba del brazo al enfermero y dejaban el lugar poniendo cara seria.

Ante la extrañeza del enfermero, preguntó al doctor.

—¿Por qué nos vamos?

El médico contestó tristemente:

—Su hermano Carlos... fue baja el día anterior en una emboscada. Él aún no lo sabía cuando salió de misión. Es imposible que lo trajera hasta la base.

—Entonces, ¿quién lo trajo desde donde derribaron el Súper Cougar?

—Realmente... no lo sé... ¿crees que los guerrilleros son inmortales?

1º CONCURSO LITERARIO DE RELATO CORTO. 2º PREMIO: MI PRIMER MES EN LA COE 52

Autor: José Briones Giménez COE 52



Día 7 de enero, nueve de la mañana, entro para incorporarme por primera vez a la compañía.

-Buenos días.

¡Póngase en fila, coño!

El *amable* recibimiento lo da un sargento, nuestro futuro brigada. Me pongo en fila y recibo mi equipamiento consistente en mochilas, una sartén, ropa, saco de dormir y otros enseres.

Luego la música cambió.

-¡¡Un, os, eis aro!! ¡¡un, os, eis, aro!! ¡¡Venga, más rápidos!!

Estoy corriendo en dirección al campamento Baldorrias, cargado con mochila, cetme, un viejo máuser y una sartén cuya función militar desconozco. ¿Será una antena parabólica camuflada? Mi estómago rebota por el esfuerzo de la inesperada carrera, los poros de mi piel transpiran los cubatas de las fiestas navideñas, corro hecho polvo.

-¡¡Bigotes!! ¡¡Te atrasas, coño!!

“Bigotes” era yo, el que daba el *toque* otro sargento. Solo yo llevaba *bigotillo*, los demás reclutas iban afeitados. Me *cagué en too*, el *bigotillo* me visibilizaba. Llegamos al campamento donde recuperé el resuello. Hicimos instrucción, comimos, descansamos y más instrucción hasta la hora de cenar. Entonces descubrí la función de la sartén.

-Se les entregará un huevo, una patata y tocino y harán su cena que consistirá en un huevo frito con patatas fritas. Se pasará revista a lo cocinado.

Me quedé con *cara de marciano*, nunca había cocinado. ¿Un huevo frito? ¿Patatas fritas? ¿Cómo se hacía eso? ¡No te explicaban nada! ¡¡Ni una teórica de cómo hacer un huevo frito!! Un

compañero me dio instrucciones y sí, más o menos, aquello se pudo reconocer como una especie de huevo frito desconocido para la ciencia. Llegó la revisión. El capitán con cara impasible, no sabías si iba a darte una hostia o a felicitarte, revisó las sartenes tirando algunas cenas por considerar que estaban mal hechas. A un compañero le tiró la patata por hacerla a la brasa. El compañero insistía: “Está más buena”. El *capi* no debatía: “He dicho patatas fritas” ¡Zas! Patata al suelo.

Antes que lo preguntéis, responderé a la pregunta que me han hecho muchas veces: ¿Por qué fuiste voluntario a una compañía que no era un sitio de reposo precisamente? Tenía 20 años, lleno de vitalidad, practicaba regularmente pesca submarina, espeleología y escalada así que me pareció razonable enrolarme en un sitio en el que pudiera seguir desarrollando actividades. Había visto un programa televisivo que se llamaba “Por tierra, mar y aire” en el que salía una compañía de guerrilleros haciendo prácticas, llamándome la atención que usaran ballestas para silenciar centinelas.

Llegó la noche, el cuerpo agotado. Montamos las tiendas de campaña también revisadas y alguna derribada por mal montaje.

Dos de la madrugada, estoy profundamente dormido cuando suena un silbato: En la tienda nadie quiere salir del saco para ver qué pasa. Finalmente, asomo tímidamente mi cabeza por la apertura para mirar, impactando con una mano que me llena la cara de dedos.

-¡¡Bigotes, a formar, coño!!

Era el sargento. Salimos corriendo mal vistiéndonos y formando.

-¡Estén listos para formar rápidamente en cualquier momento! Cuando suene un silbato o una orden, actúen rápido. Ahora camúflense, píntense la cara de negro.

-¿Con qué? -un valiente se atrevió a preguntar-

-¡Con carbón, con barro, con lo que tengan a mano, coño! ¡El enemigo no traerá las pinturas!

Miré a mi alrededor, carbón no había y aquel suelo estaba más seco que mi cartilla de ahorros. El valiente insistió.

-No hay barro.

-¿Qué no? Ya está poniéndose a mear ahora mismo y con ese barro se pinta la cara.

Automáticamente todos encontramos barro para pintarnos.

Los demás días del campamento fueron parecidos: maniobras de camuflaje, paso ligero, pista americana y ejercicios de tiro empleando



más tiempo en recoger vainas que en disparar. Pensaba: “En las películas, John Wayne nunca recoge vainas”.

Un sargento me bautizó “bigotes”, escuchando yo siempre “bigotes tal, bigotes cual”. Me sentía una *diana*, así que decidí afeitarme para pasar desapercibido.

-Bigotes, aunque te afeites te reconozco -fue lo primero que dijo cuando me vio.

Llevábamos más de una semana sin afeitarnos y al afeitarme me quedó un “blanco” bajo la nariz, visibilizándome más.

El equipamiento dejaba que desear. Cada mañana, media compañía empujaba nuestro camión para arrancarlo. Decían que era donación de la “colaboración norteamericana”, un recuerdo de la guerra de Corea. Recordé el programa del guerrillero con *ballesta*: “¡Uf! Muy modernamente equipados no estamos, no”.

Trabé amistad con unos sabañones que me salieron en las orejas por el frío del dormitorio. Barbastró en invierno es frío y húmedo. Recuerdo afrontar las noches vestido con traje hidrofugado, saco de dormir y dos mantas, así y todo, pasaba frío. Por las mañanas iba a los ventanales a rascar la escarcha interior formada por la respiración. No había calefacción.

Llegaron nuestras primeras maniobras, las de esquí. En la compañía sabiendo esquiar no debían haber más de cinco o seis. Yo solo había visto la nieve en 1963 con 9 años en Barcelona.

Los mandos organizaron prácticas de esquí en un suelo con paja. Se nos dotó de esquíes marca Sancheski y botas mixtas de escalada y esquí que, como nuestro capitán dijo, “son botas mixtas, para esquí y escalada; es decir, no sirven ni para esquiar ni para escalar”. El capitán autorizó a quien quisiera traer sus propias botas. Pocos lo hicieron.

-Bigotes, recoge tus botas de esquiar *qu'estás alelao*.

-A la orden, mi sargento.

-Recogí mis botas *mixtas*, pero al ser de los últimos ya no quedaban mi número. Calzo un 40 y tuve la fortuna de conseguir un 42 para mi pie izquierdo. Para el derecho solo quedó un 45 y del pie izquierdo. Me iba grande. Era cuestión de poner más capas de calcetines.

-¡Aprenderán a dar la “vuelta María”! Levanten el pie derecho, giren hacia ese lado 90º, apoyen el pie en el suelo y coloquen el izquierdo en paralelo.

-¡Joder! ¡Qué fácil! Eso está *chupao*.

Chupao quedó el suelo de Rioseta con los morrazos que me di en él. La primera práctica fue

en una zona que nunca visitaba el sol, con el suelo helado, en la que sostenerse de pie requería una habilidad extraordinaria para un novato como yo.

Al día siguiente tocó “Tobazo” pista negra de Candanchú, donde logré batir un récord que no sé si, a día de hoy, habrá sido superado: logré bajar tras 3 o 4 horas sin poder levantarme del suelo más que una o dos veces. Empapado hasta los tuétanos llegué.

Las maniobras duraron 20 días. 8 horas diarias esquiendo. Caídas constantes y vuelta a levantarse, pero fuimos aprendiendo. El último día hicimos una exhibición; bajamos en formación, con mochila, cetme y saltando un pequeño trampolín de nieve. Formó la compañía, nos felicitaron y rompimos filas gritando ¡¡COE!!

En 30 días había *aprendido a mal cocinar*, sufrido frío todas las noches, empujado un camión que no arrancaba nunca, aprendido a esquiar con calzado inadecuado... y me sentía orgulloso. Las dificultades me enardecían, las minimizaba. Entendí porque los veteranos gritaban ¡¡COE!! con tanta pasión cuando rompíamos filas.

Desconozco si ya tenía espíritu de lucha latente y allí se acabó de despertar o lo adquirí, pero lo que yo llamo espíritu COE siempre me ha ayudado a enfrentarme a los problemas.



ENHORABUENA A LOS DOS PREMIADOS
Anunciamos el 2º Concurso con un aumento del nº palabras del relato: entre 500 y 2500.

EL MANDO DE OPERACIONES ESPECIALES

Vicente Bataller, general de brigada (retirado)
Presidente de la FEDA-VBVE

Creación del MOE

Lo ocurrido a las COE en la década de los años 80, con motivo de la entrada en vigor del famoso Plan de Modernización del Ejército de Tierra (plan META), se repitió diez años más tarde por razones similares; si bien, esta vez, al plan se le llamó NORTE. Por tal motivo, en 1996 se disolvieron, en una primera fase, el GOE I de Colmenar Viejo, el V de Burgos y el VI de la Coruña, así como las COE isleñas: la 7, 81 y 82. Lo mismo ocurrió con la COE-EMMOE en 1997 y el GOE II en 1998.

En este nuevo plan se organizó la Fuerza de Maniobra (FMA); de la misma pasó a depender la mayor parte de las unidades operativas de la Península, incluidos los GOE supervivientes. El teniente general Pardo de Santayana, jefe de la FMA, manifestó un enorme interés por las operaciones especiales y encargó a su general adjunto, el general de división José López Hijós - antiguo jefe de la COE 32, de la BOEL y de la BRIPAC- la coordinación y la puesta al día de los GOE hasta que se creará el futuro Mando de Operaciones Especiales (MOE).

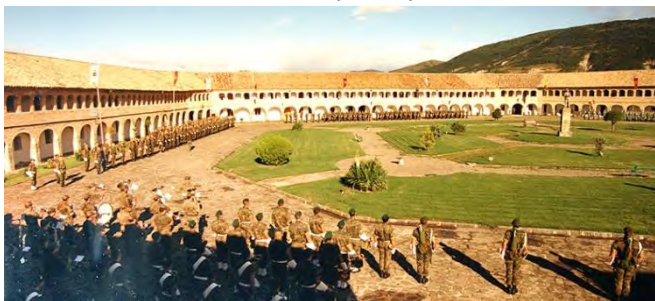

En octubre de 1997 se crea el MOE, estableciéndose su jefatura en la ciudadela de Jaca.

El general López Hijós puso todo su empeño en solucionar los numerosos problemas arrastrados desde antaño. Así, en esta época, se inició la obtención del curso de paracaidista por parte de la tropa, aptitud sumamente necesaria para las inserciones por aire. También comenzaron los cursos de OE para tropa, formación que se venía impartiendo a nivel GOE a falta de un reconocimiento oficial. Por último, se inició un largo proceso de adquisición de equipo, material y armamento especial.

En este camino López Hijós estaba auxiliado por el coronel Fernando Sancho de Sopranis Andújar - antiguo jefe de la COE 21 y del Batallón de Instrucción Paracaidista (BIP)- mando que, un

año más tarde, en octubre de 1997 -fecha de creación el MOE- se convertiría en su primer jefe. En julio de 1998 se integraron en el MOE los GOE III, IV y la BOEL al mando, respectivamente, de los tenientes coroneles Vicente Bataller, Antonio Cabello y José Manuel Sánchez-Gey. Por su parte, la Jefatura del MOE contó con una Plana Mayor de Mando bajo las órdenes del teniente coronel de Estado Mayor Mariano Bayo, más una compañía de apoyo y una unidad de experiencias.



El general López Hijós impulsó la creación del MOE y el coronel Sancho de Sopranis fue su primer jefe.

Durante los dos primeros años, su labor fundamental se centró en la organización de la nueva estructura y en alcanzar la necesaria cohesión de los Grupos de Operaciones Especiales. Asimismo, se continuó con la tarea, ya iniciada años antes en los GOE, de adopción de los procedimientos operativos OTAN. La Jefatura se ubicó en la Ciudadela de Jaca, alejada de los dos Grupos y Bandera, que inicialmente permanecieron en sus antiguos acuartelamientos. En estos años se dio un empuje a los ejercicios con extranjeros. Hasta el año 1997 la experiencia internacional de los GOE del Ejército de Tierra se basaba fundamentalmente en su participación en ejercicios de Patrullas de Reconocimiento en Profundidad (PRP), pero a partir del año 1998 se produjo un cambio significativo tras el ingreso de España en la OTAN que coincidió con la creación del MOE, con lo que se amplió el abanico de ejercicios.

Incremento de los ejercicios internacionales

De este modo, en 1998, con la Jefatura del MOE recién creada y con apoyo de personal de los GOE, se participó en el ejercicio Strong Resolve realizado en Portugal. Dicha jefatura organizó una base operativa avanzada desde la



que trabajaban UOE portuguesas, francesas, inglesas, americanas, rumanas y españolas.

Fue el primer ejercicio del MOE llevado a cabo

Fue en el marco de este ejercicio donde se lideró, por primera vez, un “Mando Componente de Operaciones Especiales”. En este año también se desarrolló el ejercicio Audacia 99; la Jefatura del MOE desplegó en la base aérea de Zaragoza, con dos Fuerzas de OE españolas.

EJERCICIOS E INTERCAMBIOS INTERNACIONALES

Época COEs (1962 -1979)

Nombre	Nación líder	Observaciones
<i>Sarrio</i>	USA	Guerrillas-Contraguerrillas
<i>Eugenie</i>	Francia	Comandos
<i>Trabuco</i>	España	Guerrillas-Contraguerrillas

Época GOEs (1980-1997)

<i>Schinderhannes</i>	Alemania	Reconoc. profundidad (PRP)
<i>Pegasus</i>	Bélgica	Reconoc. profundidad (PRP)
<i>Eugenie</i>	Francia	Reconoc. profundidad (PRP)
<i>Vikingo</i>	Dinamarca	Reconoc. profundidad (PRP)
<i>Tri-Strar</i>	Gran Bretaña	Reconoc. profundidad (PRP)
<i>Low-Lands</i>	Holanda	Reconoc. profundidad (PRP)
<i>Camangoe-Forcesgog</i>	Portugal-España	Reconoc. especial-Acción directa
<i>PIPOE</i>	España	Prueba Internac. Patrullas OEs

Época MOE (1998-2007)

<i>Dinamic Mix</i>	OTAN (AFSOUTH)	Operaciones Especiales
<i>Allied Effort</i>	OTAN (AFCENT)	Operaciones Especiales
<i>Strong Resolve</i>	OTAN(<i>Mount Whitney</i>)	Operaciones Especiales
<i>Audacia</i>	España	Operaciones Especiales
<i>Empeinado</i>	España	Operaciones Especiales
<i>Join Tex F0e,s</i>	España	Operaciones Especiales
<i>Eolo</i>	FINABEL	Operaciones Especiales
<i>Arccade Fusión</i>	Alemania	Operaciones Especiales
<i>Training</i>	Alemania	Operaciones Especiales
<i>Daga-Rubia</i>	Francia	Operaciones Especiales
<i>Gorgone</i>	Francia	Operaciones Especiales
<i>Cold Response</i>	Noruega	Operaciones Especiales
<i>Mobility</i>	Noruega	Operaciones Especiales
<i>Tridente</i>	Italia	Operaciones Especiales
<i>Suao</i>	Portugal	Operaciones Especiales
<i>Harfang</i>	Austria	Operaciones Especiales
<i>9TH CISC</i>	Canadá	Operaciones Especiales
<i>Eugenie</i>	Francia	Operaciones Especiales
<i>Pegasus</i>	Bélgica	Operaciones Especiales
<i>Oasis y Cartago</i>	Túnez	Intercambio UOEs
<i>Faucón</i>	Marruecos	Intercambio UOEs
<i>Patagonia</i>	Argentina	Intercambio UOEs
<i>Amazonía</i>	Brasil	Adiestramiento en selva tropical
<i>Selva</i>	Belice (RU)	Adiestramiento en selva tropical
<i>Antartida</i>	Polo Sur	Especialista en buceo
<i>Machete</i>	España (GOE-III)	Operaciones Especiales
<i>Almogavar</i>	España (GOE-IV)	Operaciones Especiales
<i>Maderal</i>	España (GOE-XIX)	Operaciones Especiales
<i>Cooperative Guard</i>	OTAN (Líder MOE)	Operaciones Especiales
<i>Ejercicios NRF-9-10-18</i>	OTAN (Líder MOE)	Operaciones Especiales
<i>Seguridad Cooperativa</i>	Senegal	Entrenando Comandos y UOEs
<i>Seguridad Cooperativa</i>	Mauritania	Entrenando Comandos y UOEs
<i>Asistencia militar UE</i>	Mali	Entrenando Comandos

en el marco de la OTAN. Un año más tarde (1999) se intervino en el ejercicio Cooperative Guard que se realizó en la República Checa y que contó con participación de la mayoría de países de la OTAN.



Recién creado el MOE se implica en la organización de ejerc. Internacionales.

Una la dirigió el jefe del GOE III (Bataller) desde la citada base. La otra estuvo a cargo del mando del GOE IV (Cabello), grupo que se desplegó en Agoncillo (La Rioja). En ambas bases se integraron UOE francesas de operaciones el territorio peninsular y la isla de Menorca, y se empleó para las inserciones aviones T-10 Hércules con base en Zaragoza, y helicópteros del batallón de helicópteros de maniobra (BHELMA) III con base en Agoncillo.



En el Audacia el jefe del GOE III dirigió una fuerza internacional de OE que actuó en la Península y Menorca.

Pero retornando a la evolución del MOE, tras sus dos primeros años efectivos de andadura, en el 2000 el mando pasó a ser de coronel -a

Sancho de Sopranis le siguió en el mando Diego Otero- a general de brigada. El primero que mandó el MOE con este empleo fue Pedro Andréu en el 2000, seguido de Alfredo Cardona, Adolfo Coloma, Francisco Arribas, Demetrio Muñoz,

Raimundo R. Roca y Francisco García-Almenta, su actual jefe. Se incrementó la plantilla con un coronel 2º jefe -se inició con Antonio Cabello, seguido de Fco. Javier Solabre, Vicente Bataller, Cándido Alonso, Gerardo López Mayoral, José A. García Colomina, Fernando Alba, Gonzalo Cordón, Fernando Antón y Carlos Reina). La Jefatura se transformó en Cuartel General con su correspondiente Estado Mayor, y de Jaca se trasladó en el año 2000 a Alicante, donde se encontraba ubicado el GOE Valencia III.



En el 2000 la Jefatura del MOE se trasladó de Jaca a Alicante. Luego lo hizo el GOE IV y la BOEL.

Un año más tarde, en la primavera del 2001, desde Barcelona se incorporó a Alicante el GOE IV y en el verano del 2002 lo hizo la BOEL XIX desde Ronda (Málaga), que se convirtió en GOE XIX. Estas unidades venían incompletas de personal con motivo del cambio de guarnición. El GOE III, que se encontraba al 100% de efectivos, asumió el papel de apoyar al MOE en personal e instalaciones.



Destacamento de Cabo Roig (Alicante) preparado para las prácticas en el mar

Alicante, además de ser una magnífica cantera de soldados voluntarios para ingresar en UOE, disponía de puerto y aeropuerto para embarcar

patrullas en misiones de largo alcance. Además, en ciudades próximas a la nueva sede del MOE se podían realizar cursos y prácticas de paracaidismo en la Escuela de Alcantarilla y colaboraciones con los buceadores, submarinos y buques de la Armada, en la base naval de Cartagena.

Por último, cerca del cuartel del MOE existía el campo de tiro de armas individuales de Fontcalet así como el campo de maniobras de Agost para realizar ejercicios con fuego real y de combate en población. Además, en Cabo Roig (Alicante) se contaba con unas instalaciones para el combate en agua y prácticas de buceo. Más lejos, en Sierra Nevada (Granada), el MOE disponía de un refugio de alta montaña.

2002, un año decisivo: liderar las OE de la OTAN

En una segunda etapa el MOE se centró, por una parte, en adaptar las instalaciones de su acuartelamiento de Alicante a las necesidades de las nuevas unidades incorporadas y, por otra, en afianzar los procedimientos OTAN de OE y potenciar su estado mayor con una estructura al más alto nivel en inteligencia, mando y control de OE.



En el Jointex-Foe (2001) quedó patente que el MOE podía asumir el liderazgo de OE en el marco OTAN.

Ello se debió a que, con la participación del MOE en los ejercicios de OE organizados en el seno de la OTAN, se pudo observar desde cerca a los dos países líderes en este tipo de operaciones, Estados Unidos y Gran Bretaña que, normalmente, habían ostentado hasta entonces la Jefatura de las OE en los cuarteles generales de la OTAN.

Pero la intervención de las UOE españolas en ejercicios internacionales no solo fue muy útil para adquirir experiencia sino también para que en la



OTAN se tomase conciencia de la preparación de los cuadros de mando españoles diplomados en esta materia, en especial, en todo lo referente al planeamiento de las OE. Así, en el 2001, durante el ejercicio Jointex-Foe quedó patente que el MOE estaba capacitado para asumir tareas de liderazgo en una estructura operativa conjunto combinada (esto es, de varios ejércitos tierra-mar-aire, y de varias naciones) de operaciones especiales. Por tal motivo, a partir del 2002 España se situó como tercera Nación Marco (detrás de EEUU y GB) con este potencial en el ámbito de la OTAN. Años más tarde se incorporaron con esta capacitación Francia, Alemania y otras naciones.



Archivo MOE

El polifacético adiestramiento del MOE le permite afrontar todo tipo de misiones que no estén al alcance de otras unidades.

De este modo, los boinas verdes del MOE se familiarizaron y entrenaron en OE tipo OTAN, esto es, aquellas que dirigidas a conseguir objetivos de alto valor estratégico que requieren una decisión de empleo al más alto nivel, incluso político si es en tiempo de paz o crisis. Estas OE son ejecutadas por efectivos reducidos y muy especializados con una duración limitada, dada la ligereza de su equipo y la dificultad de su apoyo logístico. Su personal es cuidadosamente seleccionado y altamente cualificado y, por ello, su reposición resulta difícil. Dispone de materiales, armamento y equipo especiales de tecnología avanzada. Con un alto grado de disponibilidad, estas unidades actúan por sorpresa, a grandes distancias y con actitud eminentemente ofensiva.

Para poder cumplir con eficacia sus cometidos las actuales unidades que componen el MOE se adiestran en múltiples facetas como inserción por tierra, mar o aire (incluido el lanzamiento en paracaídas a alta cota), actuación aislada en la profundidad de la retaguardia enemiga,

supervivencia en territorio hostil. Tienen capacidad para el enlace a cualquier distancia con su cuartel general (vía satélite), actuación en todo tipo de terrenos, ambientes y condiciones meteorológicas (desierto, jungla, montaña, nieve, agua, ...), combate a corta distancia y con gran precisión, alto grado de destrucción con medios ligeros. Por si todo ello fuera poco, dominan la señalización con láser de objetivos para los aviones y el guiado de misiles inteligentes, la observación e identificación de materiales, adquisición de objetivos, instrucción y asesoramiento en lucha irregular... En definitiva, su polifacético adiestramiento y su capacidad de adaptación les permite afrontar todo tipo de misiones especiales que no están al alcance de ser llevadas a cabo por otras unidades más



Se designó al MOE para recuperar la isla de Perejil. convencionales.

Misión: liberar Perejil

En el 2002, coincidiendo con la validación OTAN para liderar las UOE de esta organización, surgió en julio la crisis de la isla Perejil, ocupada por sorpresa por gendarmes marroquíes - relevados luego por infantes de marina- que izaron su bandera en lo más alto de la isla. Se negaron a evacuarla ante la insistencia de una patrullera de la Guardia Civil. Se puso en marcha sin éxito la maquinaria diplomática; también fracasaron las gestiones de la Unión Europea. Por parte española se inició un despliegue y alerta de medios aéreos, navales y terrestres. Los marroquíes mandaron buques que se situaron próximos a la isla. Frente a ella, en la costa, se observaron unidades marroquíes desplegadas. Las guarniciones de Ceuta y Melilla se encontraban en máxima alerta ante la posibilidad de un conflicto con Marruecos.

El presidente del Gobierno español confió la misión al MOE que se enfrentó a un nuevo reto. Esta vez no en el marco de un ejercicio, sino de una operación real de combate para rescatar un objetivo con interés estratégico nacional.

La operación Cantado (así se le denominó en el MOE) resultó una acción difícil de planear y de ejecutar por los numerosos condicionantes que influían en su desarrollo, pero fundamentalmente por los riesgos políticos y militares asumibles.



El equipo operativo del GOE III recuperó la isla del Perejil e izó de nuevo la Bandera de España.

El MOE designó al GOE III para su ejecución, que a su vez activó un equipo operativo de 25 boinas verdes al mando de un comandante. La infiltración se realizó de noche con helicópteros; se ejecutó a las 6 de la madrugada del 17 de julio mediante una acción “quirúrgica”, perfectamente planificada hasta el mínimo detalle. Al saltar de los helicópteros los boinas verdes apuntaron con láser a los soldados marroquíes que observan en la oscuridad sus pechos repletos de puntos rojos. Dudaron en un principio, pero ante la evidencia de que no existía posibilidad de defensa, se rindieron sin que se produjeran disparos ni derramamiento de sangre. Los prisioneros se llevaron en helicóptero a Ceuta y tras pasar un reconocimiento médico se entregaron de inmediato en la aduana. La bandera española volvió a ondear en la isla Perejil. A los boinas verdes y pilotos de helicópteros que intervinieron en esta acción de guerra el presidente del Gobierno les impuso en el cuartel del MOE la cruz al mérito militar con distintivo rojo. Los boinas verdes en el 2002, tras validar su aptitud para liderar OE en el marco de la OTAN, dejaron también patente su preparación para ejecutar con éxito operaciones reales de alto riesgo militar y político. Al no existir ni bajas ni prisioneros, los boinas verdes acababan de evitar un posible conflicto con nuestros vecinos del sur.

En una tercera etapa (2002-06) el MOE se afianzó en su acuartelamiento de Alicante y siguió

con la mejora de sus instalaciones para todo lo relativo a la vida de la tropa y de los mandos. En el plano operativo, unificó procedimientos y completó las plantillas de personal, material y armamento especial. Los cuadros de mando que ascendían, ocupaban nuevas vacantes en el MOE, originaban un trasvase de personal de unos GOE a otros, de modo que las unidades se igualaron en efectivos. Se creó un Grupo del Cuartel General y una compañía de transmisiones. Entre el 2005 y 2008 el MOE lideró por primera vez el mando componente de operaciones especiales para la fuerza de respuesta de la OTAN, mando organizado sobre la base del MOE, con apoyo de otras unidades de los tres ejércitos, mientras que varias UOE de la OTAN se pusieron a las órdenes del general del MOE, dispuestas para intervenir de inmediato en caso de surgir una crisis.

Por último, el GOE Santa Fe II, disuelto en 1998, se creó de nuevo en el 2016, esta vez con el nombre de GOE Granada II; de este modo el MOE pasó a contar con cuatro GOE: el II, III, IV y XIX. Este último, el GOE XIX, heredero de la antigua BOEL, recuperó su denominación y carácter legionario el 1 de enero de 2018. Desgraciadamente el GOE II, de cara a lo que se ha denominado “horizonte 2035”, se disolvió de nuevo. A cambio, se creó la Unidad Logística.



El MOE ya ha puesto en marcha un programa de cara al horizonte 2035 para aprovechar al máximo las nuevas tecnologías.

El MOE, actualmente, ya trabaja con su propio plan: «MOE 35» con el objetivo de contar con una fuerza adaptada a los nuevos tiempos, pequeña, muy especializada, con tecnologías de última generación y preparada para cumplir sus misiones específicas. Se trata de un proceso coherente con la cuarta revolución industrial en la que nos adentramos y del que debería surgir una unidad integrada por un capital humano preparado para aprovechar al máximo las nuevas tecnologías digitales.



Extraído del libro "Taconazos" del veterano Carlos R. Burgos

LA JEFATURA DE ADIESTRAMIENTO Y DOCTRINA DE OE

Breve retrospectiva después de 12 años

Joaquín Moreno, coronel de Infantería
Vicepresidente de la FEDA-VBVE

El futuro tiene muchos nombres; para los débiles, es lo inalcanzable; para los temerosos, lo desconocido; para los valientes, es la oportunidad.

Benito Pérez Galdós

Resumen histórico

Con la finalidad de mostrar, repasar, o valorar, de alguna forma, la trayectoria de la Jefatura de Adiestramiento y Doctrina de Operaciones Especiales (JADOE), después de una corta pero intensa vida de 12 años, este artículo pretende ser, de alguna manera, un agradecimiento a los que han dedicado su esfuerzo a consolidar los trabajos de este órgano, actualmente encuadrado en la Dirección de Investigación, Doctrina, Orgánica y Materiales (DIDOM) del Mando de Adiestramiento y Doctrina (MADOC), y el hueco que está labrando no solo dentro de su propia unidad, sino dentro de la especialidad a la que sirve, que es la de Operaciones Especiales.

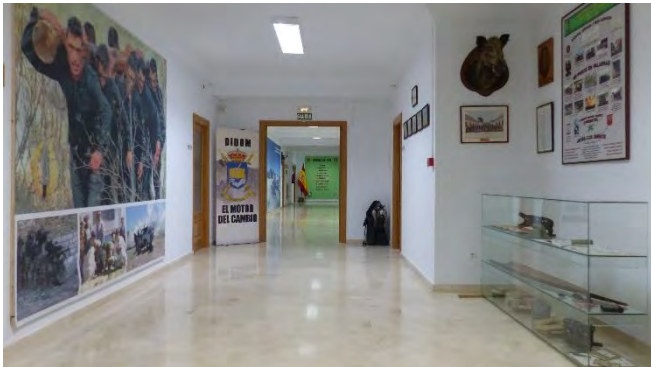

Hall de las oficinas de la JADOE en Jaca (foto DIDOM)

En 2021 se cumplen 12 años de vida y más concretamente, el 31 de marzo de 2021 en que tuvo lugar el destino de su primer componente.

La dependencia inicial de la especialidad de Operaciones Especiales, dentro de la JAD, entonces llamada JAD de la Escuela Militar de Montaña y Operaciones Especiales (EMMOE), lo fue como todas sus homólogas entonces, del Centro de Enseñanza en el que se encontraban e integraban bajo un mismo mando las especialidades de Montaña y de Operaciones Especiales. Hasta julio de 2015, por tanto, dependió orgánicamente del Director de la Escuela Militar de Montaña y de Operaciones Especiales y quedaba encuadrada dentro de la

Dirección de Enseñanza (DIREN). A partir de las adaptaciones orgánicas del segundo semestre de 2015, pasó a depender orgánicamente, como el resto de las once JAD, de la Dirección de Investigación, Doctrina, Orgánica y Materiales (DIDOM); si bien su misión y cometidos, así como su forma de funcionamiento, no sufrieron variación alguna.

A modo de funcionamiento

Los trabajos que desarrolla la JADOE, basados fundamentalmente en estudios de investigación y análisis para el combate en todas las áreas de la preparación, están encaminados a la consecución de distintas finalidades: unas de asesoramiento, otras de ejecución directa de cometidos, otras de elaboración doctrinal o de otro tipo de publicaciones de interés, etc. Pero quizás, una de las más complicadas y que, tras su propio análisis retrospectivo puede llegar a poner en valor esa parte ardua del trabajo de la JADOE, es la que se refiere a estudios prospectivos relacionados con el Entorno Operativo, las tendencias y trabajos de investigación en las distintas áreas de la preparación en lo que respecta a la especialidad de Operaciones Especiales. Si a esto se añade la “opacidad”, entendida como la habitual y lógica clasificación de los asuntos relacionados con Operaciones Especiales en los distintos países y estructuras de nuestro entorno, se entenderá el porqué de la aseveración anterior.



Portada documento Tendencias de OE (foto DIDOM)

Distintos documentos, iniciativas o productos, fruto de los estudios y análisis de la JADOE, tienen que ver con la capacidad de explorar o “predecir el futuro” en diferentes aspectos de la especialidad de Operaciones Especiales. El hecho de que no se trate, en el nivel JAD, de poner el foco en unas “luces excesivamente largas” en cuanto a esa prospección, nos puede permitir hacer una pequeña y sintomática revisión de la capacidad



prospectiva de la JAD en la especialidad de Operaciones Especiales.

Para ello, es de interés revisar las áreas que requieren una mayor necesidad de análisis prospectivo. Estas áreas son fundamentalmente las de la Investigación y, en cierta medida, algunas posibles conclusiones o soluciones del área de

Muchos temas de interés se han tratado de debatir en los propuestos por la JADOE a través de la aplicación del Foro de Materiales, desde buscar, en 2010, el desarrollo de un sistema que permita la posibilidad de emplear toda la tecnología que utilizan los Equipos Operativos de OE con una gran diversidad de baterías y



Lecciones Aprendidas; sin descartar determinados trabajos independientes, normalmente generados a iniciativa de la propia JADOE.

Algunos trabajos

Aunque no va a ser, ni mucho menos, un trabajo exhaustivo de divulgación de los trabajos realizados a lo largo de estos doce años, se van a relacionar, por áreas, algunos de ellos para que el lector o futuro mando interesado en ser analista de la JADOE, pueda hacerse una idea del trabajo en la misma:

-Tendencias

Títulos como Las Operaciones Especiales en apoyo de la interdicción aérea; el concepto SSE/TEO: Las Operaciones Especiales en “la escena del crimen”; tiradores de precisión desde helicópteros, en busca del mínimo riesgo de daños colaterales o la información de OE en tiempo real; fueron temas tratados en el documento *Tendencias* de 2009, recién creada la JAD.

En 2010 se abordó el concepto de *Partnering/Asistencia Militar*, visto como un modelo donde las Operaciones Especiales pretenden *vivir, entrenar y combatir* juntos; compartiendo una mutua responsabilidad e inteligencia desde el planeamiento, tanto en el entrenamiento como en las operaciones.

Valorando la máxima de que “se puede decir que sin información y sin helicópteros prácticamente no existen las Operaciones Especiales”, en 2011 se abordó el tema del Elemento aéreo de OE. No nos extenderemos año por año, pero igual o más apasionantes fueron los temas tratados hasta el cumplimiento de los doce años de *Tendencias* en la JADOE.

-Foro de materiales

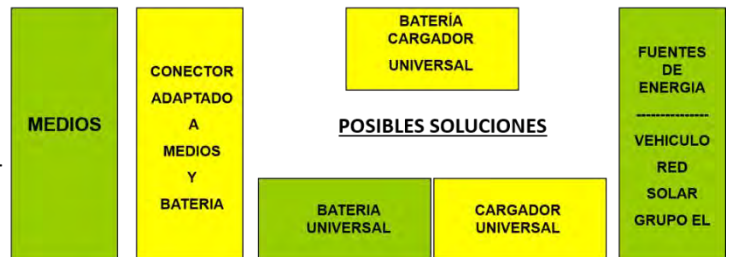

Estudio JADOE del problema baterías-cargadores del combatiente de OE (JADOE)

cargadores en un único sistema de estos, hasta atender la portabilidad necesaria de esos mismos equipos.

Curiosamente, seis años después, Protonex ha desarrollado un sistema que empieza a dar una solución al problema planteado.



Soluciones de PROTONEX al problema baterías-cargadores (Foto Protonex)

Pero también se han propuesto temas como el armamento ligero inteligente para OE; Sistemas de Vigilancia y Obtención de Información para OE; Sistema de Mando y Control integrado para UOE o municiones especiales para armas individuales y de precisión.

-Otros trabajos.

Lógicamente existen trabajos menos llamativos que exigen la misma o mayor dedicación pero que no tienen un producto determinado que pueda ser palpable, “manualmente” hablando, como pueden ser la participación en las actualizaciones doctrinales de Operaciones Especiales tanto nacionales (específicas como conjuntas) como aliadas; comentarios y asesoramiento para la ratificación o reparos a STANAG de interés para OE; la infinidad de comentarios a todo tipo de documentos tanto desde la experiencia personal como desde el punto de vista de Operaciones Especiales; comentarios a las distintas publicaciones doctrinales del resto JAD desde el punto de vista de Operaciones Especiales;

elaboración de conceptos derivados como el CODE FAOE; elaboración de los Módulos de Planeamiento y comentarios a los criterios de asignación, informes y asesoramiento relacionado con OE; actualización de la doctrina terrestre de operaciones especiales después de 20 años de vigencia de la anterior; colaboración en la actualización de la doctrina conjunta nacional de operaciones especiales y la aliada, también de OE; etc.

Dentro de este cupo de *otros* trabajos y atendiendo a la conocida máxima de que “ser inteligente es aprender de tus propios errores; ser un genio es aprender de los errores de otros”, y sin el ánimo de querer considerarnos genios, se acude a visitas a las unidades, observación de ejercicios, etc., con ese ánimo y mentalidad de tratar de aprender y de que, con lo que hemos aprendido, ponerlo a disposición nuevamente de las unidades en un documento recopilatorio de sus propias lecciones identificadas.

Mención especial merece la dedicación en primera prioridad, por parte de la DIDOM en su conjunto desde 2018, a los trabajos relacionados con los estudios para la Fuerza 2035 y Brigada Experimental. En este caso, nos aplicamos la máxima de que “no se puede hacer nada para cambiar lo que ya pasó, pero sí se puede hacer mucho para cambiar lo que está por venir”.

(DIREN) a través de la Subdirección de Instrucción, Adiestramiento y Evaluación (SUBDIRINS) y con la que también se elaboraron publicaciones como el Manual de Instrucción de Equipos Pesados de Tiradores de Precisión de OE (MI4-805) o la Publicación Didáctica del Curso de Aptitud de Operaciones Especiales (EMMOE-OE-001), además de la posibilidad de poder elaborar distintas ayudas a la instrucción y el adiestramiento como guías de puesto táctico, videogramas, etc.



Reunión líderes del SOTG en Irak. 2017 (foto GOE XIX)

A modo de conclusión

Con la satisfacción de saber que todo el esfuerzo realizado por los distintos componentes de la JADOE durante sus primeros diez años de vida se emplea para ser útil a nuestras Unidades de Operaciones Especiales, nos enfrentamos a la siguiente década con el ánimo de saber que el trabajo va a seguir siendo intenso, la cooperación dentro de los equipos de profesionales entusiastas que han pasado y pasarán por la JADOE reafirmarán nuestro trabajo en equipo. Creemos y estamos convencidos de lo que hacemos y por eso somos rigurosos; el ambiente de trabajo ha sido y seguirá siendo alegre; la variedad de aspectos que implica, la necesaria proactividad e iniciativa individual personal para conseguir los objetivos anuales lo ha hecho apasionante; el trabajar manteniendo el contacto con nuestra especialidad lo ha hecho real buscando nuestra presencia allí dónde había oportunidades; la mentalidad puesta siempre en el “cliente” (nuestras unidades) nos ha hecho concebir el compromiso de tratar de que nuestro trabajo sea siempre útil y riguroso. Con la misma ilusión y voluntad que afrontamos nuestro trabajo, también reconocemos nuestra humildad a través de la máxima de que, “si no estás cometiendo ningún error, no estás innovando. Si estás cometiendo los mismos errores, no estás aprendiendo”.

 EJERCITO DE TIERRA ESPAÑOL  MANDO DE ADIESTRAMIENTO Y DOCTRINA	 EMMOE-OE-001 MANDO DE ADIESTRAMIENTO Y DOCTRINA
MI4-805 EQUIPOS PESADOS DE TIRADORES DE PRECISIÓN DE OPERACIONES ESPECIALES (EPTP OE) 	CURSO DE APTITUD DE OPERACIONES ESPECIALES 
<small>PUB. CACICEN. FOLIO OFICIAL. FECHA DE ENTRADA EN VIGOR: 14/02/11</small> MANUAL DE USO DIDÁCTICO	MANUAL DE USO DIDÁCTICO

Toda esta extraordinaria variedad de trabajos y temática nos permite, por un lado, pero necesitamos por otro, estar en contacto con las Unidades de Operaciones Especiales, tanto en Territorio Nacional (como se ha dicho anteriormente mediante visitas, reuniones, asistencia a ejercicios, etc.) como en zona de operaciones donde se ha tenido la oportunidad de asistir los últimos años para vivir *in situ* la realidad de nuestros combatientes y sus lecciones identificadas en Irak y Afganistán.

No podemos olvidar la dependencia funcional que las JAD tienen con la Dirección de Enseñanza



Extraído del libro "Taconazos" del veterano Carlos R. Burgos

CON CHAPIRI Y BOINA VERDE (II): LA BOEL

Por Adolfo Coloma, general de brigada (retirado).
Antiguo componente de la BOEL y jefe del MOE.

Dada la extensión del artículo original, según anunciamos en el nº 2 de esta revista, lo hemos dividido en tres partes. La primera, se centró en los antecedentes, la UOEL y el curso de OE de la Legión. Esta segunda está dedicada íntegramente a la BOEL. Por último, en la revista nº 4, se abordará, en una III parte, la participación de la BOEL en misiones de paz, su transformación en GOE XIX y su retorno de nuevo a BOEL.

Creación de la BOEL

La BOEL fue la conclusión de una vieja ambición legionaria, y en particular del general Pallás, como hemos visto, pero también surgió como fruto de la propia reorganización del Ejército de Tierra.

En efecto, a partir de 1982, el ejército venía desarrollando el Plan META (Plan de Modernización del Ejército de Tierra) que, para hacer frente a la reducción de efectivos impuesta por el Gobierno de la Nación, tenía que reorganizar las Unidades de Defensa Operativa del Territorio (DOT), donde se encuadraban las COE. Pero es que, además, la experiencia había demostrado que las COE con ser unidades muy operativas y flexibles, carecían de entidad suficiente para planear, conducir y sostener las operaciones, incluso los ejercicios. De hecho, cuando se creó la BOEL, ya existía el Grupo de Operaciones Especiales (GOE I) en Colmenar Viejo (Madrid) primero al mando de un comandante y posteriormente de un Tcol. y el GOE III en Alcoy.

Dentro de este plan, la promulgación en enero de 1985 de la IG 1/85 del EME (5ª División) supuso importantes cambios en la organización de La Legión y en particular del 4º Tercio. A los efectos que estamos tratando, estos cambios se sustentaban en lo siguiente:

-Cambio de la organización, misiones y denominación del 4º Tercio de la Legión, que dejaba de ser un Tercio de Apoyo, es decir, volvía a ser una unidad operativa.

-Creación de la Bandera de Operaciones Especiales de La Legión, compuesta por Mando, Unidad de Apoyo y tres compañías de operaciones especiales. Su ubicación sería en el campamento de Montejaque (Ronda).

En los primeros meses de 1985, antes de conformarse propiamente la BOEL fueron

destinados al 4º Tercio, para formar parte de ella los primeros oficiales. Para el mando fue designado inicialmente el Cte. de Infantería Andrés Rodríguez Román; bajo su dirección se formó un equipo en el cuartel de La Concepción que empezó a trabajar sobre la organización de la bandera, su ubicación y el plan de instrucción y adiestramiento. Sin embargo (como ya había sucedido con el GOE I) en el mes de mayo se nombra para el mando de la BOEL el Tcol. de Infantería Antonio Lucas González, antiguo oficial del 1º Tercio, que se incorporó con carácter inmediato, quien será considerado a todos los



Embarcando en un C-130 para un ejercicio con infiltración paracaidista.

efectos como su fundador y primer jefe.

El día 17 de mayo de 1985 el General Subinspector de la Legión, emitió la siguiente orden al teniente Santiago Camarero Alenda, jefe interino de la UOEL, tras el ascenso de su anterior jefe, el capitán Castillo: “Esa unidad de su mando pasa a depender orgánicamente con todos sus efectivos del 4º Tercio de estas fuerzas, integrándose en la Bandera de Operaciones Especiales de ese Tercio”. Esta fecha será tomada a partir de entonces como la fecha fundacional de la BOEL. Una semana más tarde, se reunía por primera vez la bandera en los locales asignados: los dos barracones superiores que habían pertenecido a la Bandera de Instrucción y Depósito. El personal procedente de la UOEL se distribuyó entre las compañías de la BOEL como sigue:

-1ª COE al mando del capitán Infantería José Miguel Escribano Sarabia

-2ª COE al mando del capitán de Infantería Adolfo Coloma Contreras

-3ª COE al mando del capitán de Infantería Pedro Palomino Calcerrada

-Unidad de Apoyo al mando del teniente Caballero Legionario Luis Juárez Agradós



Mientras la 2ª y 3ª COE, formadas en base a tres secciones, tenían una organización e instrucción muy similar, la 1ª COE integraba dos secciones muy especializadas: La de inserción por agua y la de montaña. La Unidad de Apoyo por su parte, integraba secciones de mando, abastecimiento (almacenes), mantenimiento, transmisiones, transporte y asistencia sanitaria.

Los primeros pasos

El Tcol. Lucas fijó el personal como primera prioridad, la integración de los efectivos procedentes de la UOEL con los de nueva incorporación y el completar las plantillas fueron las actividades principales durante las primeras semanas de la BOEL. A estos efectos, envió comisiones de captación al 1º y 2º Tercios de la Legión en el mes de mayo seleccionando a 75 legionarios en cada uno de ellos. En el mes de julio, envió, así mismo, sendas expediciones de 150 efectivos de tropa a la Escuela Militar de Paracaidismo en Alcantarilla, para realizar el correspondiente curso básico. De esta forma y con la incorporación de los cuadros de mando que faltaban, al final del verano la BOEL se encontraba al completo de sus efectivos. Todos ellos con aptitud paracaidista. Fue la primera UOE del Ejército con esta especialidad.

Solo restaba realizar la fase básica que concluía, como ya hemos visto, con la prueba de la ansiada boina verde. El no superarla traía consigo la baja en la BOEL y su destino a otras unidades legionarias. Esta fase se vio afectada por la orden de despliegue de la BOEL y los GOE en las Islas Chafarinas, Alhucemas y en el Peñón de Vélez de La Gomera, que eran consecuencia de la disolución de un tabor de Regulares y una bandera de la Legión en las guarniciones de Melilla y Ceuta. No se consideró, entonces, adecuado el minorar aún más los efectivos de dichas guarniciones, para cubrir las islas. Como el personal de reemplazo que se destinaba a Ceuta y a Melilla lo eran por un turno especial determinado por disposiciones legales, no se consideró apropiado enviar a aquellos destacamentos otras unidades que los GOE, cuyo personal sí era voluntario. Aun no siendo las unidades más adecuadas para prestar aquellos servicios de guarnición, los GOE los realizaron con normalidad, relevándose entre sí, mediante destacamentos de compañía de un mes de duración. El capitán, con una sección se establecía en las Chafarinas, y las otras dos secciones lo hacían en la isla de Alhucemas y el

Peñón de Vélez de la Gomera, respectivamente. A la BOEL le correspondió encabezar aquellos servicios, cubriéndolos en tres rotaciones: noviembre 85 – enero 86; diciembre 86 – febrero 87; enero 88 – marzo 89.

En el aspecto operativo, el Tcol. Lucas dio una nueva orientación al adiestramiento de la BOEL. Al haber desaparecido las unidades de Defensa Operativa del Territorio, la vieja orientación de las UOE para la lucha de guerrillas y contra guerrillas, que primaba en su adiestramiento, carecía ya de sentido. Se enfocó, pues, el adiestramiento hacia las operaciones especiales tipo comando. Aun así, la guerrilla y contra guerrilla continuaron formando parte del programa de instrucción por lo que aportaban de dureza, iniciativa y flexibilidad a los componentes y al conjunto de la unidad. Esta nueva orientación no era en absoluto ajena al ingreso de España en la OTAN en 1982, que aunque se llevó a cabo sin adhesión a la estructura militar de la organización, incrementó los contactos con unidades de la alianza y permeabilizó los aspectos doctrinales, material y equipo, procedimientos...



Entrenando el asalto a un edificio.

Desde sus comienzos, la BOEL fue pionera en la concepción y prácticas de asalto aéreo, aspecto verdaderamente novedoso en el ET; primero en colaboración con el BHELMA IV de El Coper y, cuando esta unidad sustituyó los versátiles helicópteros UH por los Súper Puma, con el BHELMA II de Valencia. Contribuyó, decisivamente, al desarrollo de la doctrina para este tipo de operaciones y a constituir una verdadera unidad operativa, basada en la integración temporal de ambas unidades, la confianza mutua entre sus miembros y unos procedimientos paulatinamente depurados. Todo ello culminó con un ejercicio en Cerro Muriano en septiembre de 1987, con helicópteros de

reconocimiento, asalto y transporte, bajo la atenta mirada del JEME. Esta especialización recayó al final de la década en la X Bandera hermana, que para entonces había alcanzado su madurez.

También el hecho de tener toda la bandera la aptitud paracaidista marcó de alguna manera el carácter operativo de la BOEL. No fueron fáciles los ajustes con la Brigada Paracaidista, de la que se dependía para todo lo referente al material específico (paracaídas, atalajes, cargas, etc.) y servicios de área de embarque y zona de lanzamiento, los que proporcionó en todo momento el Grupo de Lanzamiento de la BRIPAC. Se planificaron las actividades para que cada miembro operativo de la BOEL completara, al menos, 4 lanzamientos al año, todos ellos incluidos en algún ejercicio táctico.

la BOEL lucieron, brevemente, el Tigre de Buharrat sobre sus uniformes. Posteriormente su sucesor, el Gral. Ponciano Fernández Fernández, decidió que, tratándose la BOEL de una nueva unidad y, además, de Operaciones Especiales, no había necesidad de que tuviera ningún numeral. Por su parte, el General Subinspector, Rafael Reig de la Vega, en 1994, decidió cambiarle el nombre por el de Bandera General Mola, XIII de la Legión. En 1997, el teniente coronel Sánchez-Gey, propuso al general Gabari, primer jefe de la Brigada de la Legión, designar a la BOEL con un nuevo de nombre y un nuevo numeral. Como la Legión en su historia había llegado a tener 18 banderas, la nueva y definitiva designación de la BOEL sería la de Bandera de Operaciones Especiales Caballero Legionario Maderal Oleaga,



Ejercitando el golpe de mano.

Las denominaciones. El guion.

De hecho, el primer caído en acto de servicio fue el cabo CL El Hocen Zariouth de la Campa, como consecuencia de un accidente paracaidista durante un lanzamiento sobre la zona de Novillero Alto en el término de Villa Martín, provincia de Cádiz, la tarde del 8 de julio de 1986. En el funeral legionario, que se celebró al amanecer del día 10, cuando el féretro que contenía el cadáver iba a ser introducido en una ambulancia militar, la madre del cabo el Hocen se abrazó al ataúd cubierto con la bandera de nacional y gritó con las fuerzas que le quedaban: «¡Viva España! ¡Viva La Legión!».

La BOEL, que había heredado el historial de la UOEL, heredó, también, su denominación, Cabo Suceso Terreros XII de la Legión, y su propio guion de mando. Sin embargo, con la finalidad de recuperar el de la III Bandera, que había sido disuelta en Melilla por la misma instrucción por la que se creaba la BOEL, el general Hipólito Fernández-Palacios, Subinspector de La Legión, decidió que la BOEL recogiera el historial y distintivos de esta bandera. Los componentes de

XIX de la Legión.

Una nueva bandera requería un nuevo guion de mando. Siguiendo la tradición legionaria, su primer jefe, el Tcol. Lucas lo diseñó. En su anverso, sobre un fondo azul fuerte, el emblema de La Legión, enmarcado por el rótulo en arco BANDERA DE OPERACIONES ESPECIALES. En el reverso y sobre un azul más pálido, el emblema de Operaciones Especiales y bajo el mismo, una cinta con los colores nacionales, que acogen su lema: POR ESPAÑA ME ATREVO.

El gesto de la madre del cabo El Hocen había conmovido a todos los miembros de la BOEL, por eso, cuando hubo que elegir la madrina del guion, tras la consulta del teniente coronel, la decisión fue unánime: doña Vicenta de la Campa, que así se llamaba aquella singular dama, fue escogida como madrina del guion de la BOEL. Un lluvioso 13 de noviembre de 1986, en presencia del capitán general de Sevilla, Doña Vicenta entregaba el guion de la BOEL al Tcol. de Infantería, José Luis López Hijós (antiguo oficial del 3ª Tercio Sahariano), con estas palabras: «Con el mismo



desprendimiento y cariño que entregué un hijo a La Legión, os entrego este guion que presidirá todos vuestros actos, tanto en paz como en guerra». En el mismo acto, las tres COE y la UAPO recibieron sus respectivos banderines.

En cuanto a la uniformidad, la BOEL, como antes lo había hecho la UOEL, adoptó en todo momento la uniformidad propia de las unidades de la Legión: camisa verde abierta; pantalón noruego de sarga y el correa de cuero negro. La única diferencia fue la boina verde propia de las unidades de operaciones especiales. Sin renunciar al chapiri, los legionarios de la BOEL vistieron la boina verde, preferentemente en actividades operativas, con la única salvedad de que sobre la boina, además de las divisas, ostentaban el emblema de la Legión junto al de Operaciones Especiales.

Especialización

Es preciso señalar que, hasta aquellos momentos, el común de las unidades del ejército, incluidos los GOE, se componía de personal de reemplazo con una permanencia en filas que, desde los doce meses se fue reduciendo progresivamente hasta los nueve, mientras que la BOEL estaba constituida por legionarios voluntarios, con una permanencia mínima en filas de dos años y con un considerable porcentaje de reenganches. Por ello, mientras en los GOE el programa de adiestramiento tenía un ciclo anual, en el que la tropa pasaba por todas las actividades (supervivencia, agua, montaña invernal etc.), en la BOEL había que concebirlo de forma diferente, ya que no tenía mucho sentido que legionarios ya veteranos realizaran las mismas prácticas año tras año. Ese fue el principio de la especialización.

En efecto, en 1987 el sistema de reclutamiento nacional empezó a cambiar con la aparición de los "voluntarios especiales" que prestaban su servicio en filas durante un período de 18 meses. Aquellos voluntarios fueron a partir de entonces la principal fuente de ingresos de tropa en la BOEL, por esa razón había que ajustar el plan de adiestramiento que quedó como sigue:

-Los tres primeros meses, dedicados a la fase básica. Para ello se constituía una unidad temporal, bajo el mando de un oficial, en la que se adquirían las aptitudes para operaciones especiales, incluida la aptitud paracaidista. Al final, como era tradicional, se les imponía la boina verde.

-El año siguiente, ya integrados en las COE/UAPO, desarrollaban todas las actividades a

lo largo de un ciclo anual: golpes de mano, emboscadas, asalto aéreo, topografía, explosivos, y otras que incluían las prácticas correspondientes en agua y en montaña invernal.

-En los tres últimos meses, desarrollaban una de estas especialidades: armamento, explosivos, transmisiones, primeros auxilios...

-Al reengancharse, los legionarios de la BOEL realizaban una segunda especialidad o bien pasaban a la 1ª COE, para integrarse en una de las unidades de especialistas en inserción por agua o montaña.



Infiltración en embarcación semirrígida.

Por otro lado, la especialización se completaba con cursos realizados por cuadros de mando y tropa en centros de enseñanza militares, como el de buceador de asalto, con la Armada, en Cartagena; buceador de apoyo con el Regimiento de Pontoneros, en Zaragoza; de interpretación fotográfica; señalador de objetivos; preparación de cargas... que aumentaron las capacidades de la BOEL en su conjunto. Mención aparte constituye el curso de paracaidismo con apertura manual. Siempre fue una aspiración de la BOEL el constituir algún equipo que tuviera esta especialización, muy necesaria para algunas operaciones especiales, como sucedía en otros ejércitos, pero en el ámbito del ET lo tenía la Brigada Paracaidista en exclusividad. Todo lo más que se consiguió fue que algunos cuadros de mando (Tte. García-Almenta, Tte. Pérez López, Sgto. Salas y algún otro) adquirieran esta capacidad, pero no fue ni en número ni con la continuidad necesaria para constituir unidad. Habría que esperar hasta el año 2013, ya con la BOEL integrada en el Mando de Operaciones Especiales (MOE), para lograrlo.

Las prácticas de inserción por agua se iniciaron en la playa de los Genoveses, en la provincia de Almería, magnífico paraje como escuela por la tranquilidad de sus aguas, aunque estaba

excesivamente lejos de Ronda. Se continuaron en la playa de Bolonia apoyados en la batería de costa de Punta Camarinal, pero hubo de desecharse el lugar por la peligrosidad de sus vientos y las corrientes. Otros escenarios fueron Punta Candor, cerca de Rota; Almuñécar y, al final, San Pedro de Alcántara, escenario ideal por la proximidad a Ronda. Todas ellas iban precedidas por prácticas en aguas interiores en los pantanos de Conde de Guadalhorce y en el de Teba.

Las actividades de vida y movimiento en montaña continuaron realizándose en Sierra Nevada, utilizando el refugio del Collado de las Sabinas como ya lo había hecho la UOEL. Fueron ampliando paulatinamente el radio de acción, partiendo de la estación de esquí, se llegaron a hacer marchas que incluían el cordal de los tres miles y la integral desde el puerto de La Ragua. Los especialistas de montaña realizaban las prácticas en el Pirineo, especialmente en la estación invernal de Cerler.



SM el rey Juan Carlos I felicita a los legionarios de la BOEL tras la demostración realizada.

Ejercicios en el extranjero

En esta época se ampliaron las colaboraciones con otros ejércitos, que habían comenzado con los ejercicios TRABUCO con las boinas verdes americanos y ejercicios como el PEGASUS 87 en Bélgica, con lanzamientos en paracaídas desde globo aerostático. Al mismo tiempo, la BOEL captó la atención de numerosos e importantes mandos de nuestras FAS e, incluso, de otros ejércitos extranjeros y se fue abriendo a medios de comunicación nacionales y extranjeros, especializados en temática militar.

En el aspecto organizativo, el 27 de junio de 1988, la BOEL se trasladaba a su nueva ubicación dentro del propio campamento de Montejaque, a unos modernos edificios que respondían a un

modelo específicamente designado para la BOEL. Incluían locales para alojar las compañías, almacenes, talleres, furrielerías y aparcamientos para los numerosos vehículos tácticos de los que ya se había dotado a la bandera.

Al haber ascendido a coronel el Tcol. López Hijós, en abril de 1989, se hizo cargo del mando de la BOEL el Tcol. Zacarías Hernández Pérez, bajo cuyo mando se fueron consolidando las colaboraciones con otras unidades de nuestras FAS y con las de operaciones especiales de ejércitos extranjeros. Se empezó a poner el acento en las Patrullas de Reconocimiento en Profundidad (Ejercicios Schinderhannes en Alemania y Eugenie en Francia). Por otro lado, la BOEL comenzaba a figurar en los planes operativos nacionales; su participación en el CANAREX 89 es una buena muestra de ello.

Entre los años 1992 y 1993, el Ejército pone en marcha el Plan NORTE (Nueva Organización del Ejército), en el que conviven voluntarios especiales, en porcentajes crecientes, con el de soldados de reemplazo. Esto afecta poco a la BOEL, cuya recluta se nutría de voluntarios especiales o soldados reenganchados, lo que permitía una mayor especialización. Esta posibilidad de especialización, junto con las tendencias que señalaba la doctrina de operaciones especiales de la OTAN y la experiencia que se iba adquiriendo con las colaboraciones de otras UOE, cristalizó durante el mandato del Tcol. Francisco García-Almenta y Dobón a partir de mayo de 1991, y la especialización afectó singularmente a la 2ª y 3ª COE.

-La 2ª COE se especializó y organizó en Patrullas de Combate (PATCOM), que se adiestraban en operaciones que requirieran el empleo directo de la fuerza o la amenaza de hacerlo.

-La 3ª COE lo hizo en Patrullas de Reconocimiento en Profundidad (PRP o LRRP, por sus siglas en inglés), empleadas en la adquisición de reconocimiento especial e información muy valiosa en la profundidad del despliegue enemigo.

A partir de entonces las dos COE van a tener una organización y adiestramiento diferentes. La 1ª COE con sus especialistas de agua y montaña no sufrió grandes variaciones.

En estos años, se incrementaron los ejercicios en el extranjero. Particularmente interesante fue la participación en el Dragon Hammer, en octubre de 1991, en la isla de Cerdeña.



Francisco Javier Iniesta Aguirre GOE
III - COE 31 R 4º/91 Rabasa
(Alicante)



COMPOSICIONES FOTOGRÁFICAS GUERRILLERAS: Guerrillero veterano José Carmona





Guerrillero veterano Miguel Ángel Núñez

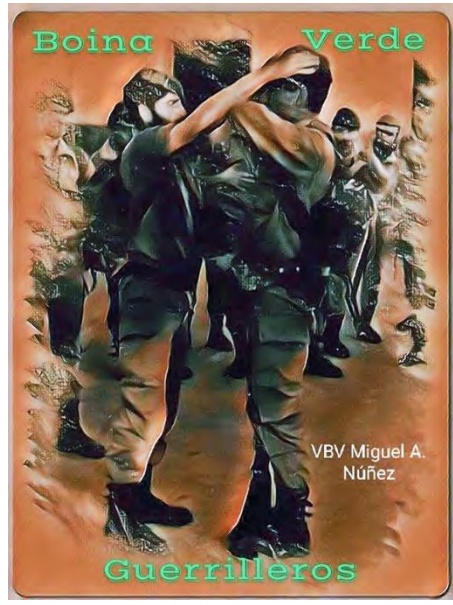
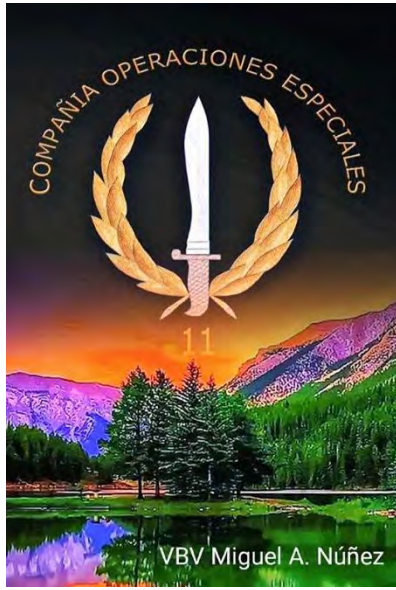

Selección de composiciones de otros compañeros



Javier
AGV

Javier (AGV)



Javier (AGV)



Emilio Skipper



Emilio Skipper

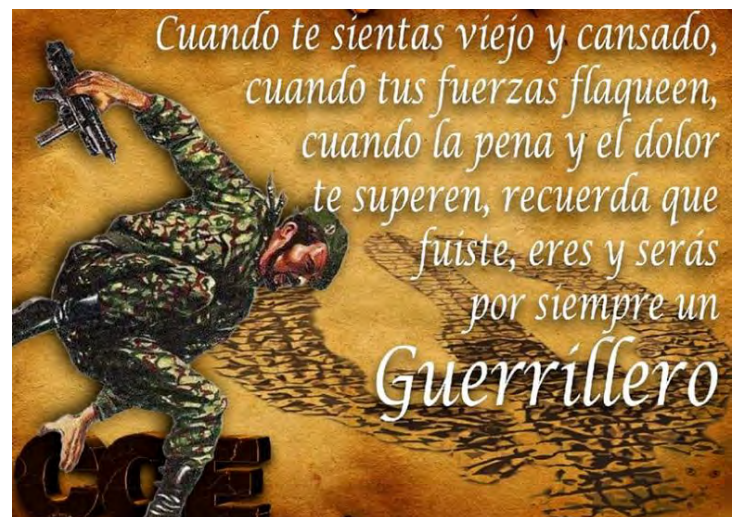

Emilio Skipper



Francisco Javier Iniesta Aguirre
GOE III - COE 31 R 4°/91 Rabasa
(Alicante)



NOTICIAS AVBV DE FEDA



NOTICIAS DE LA DIRECTIVA DE LA FEDA

- Día del veterano 2021:

Debido a la pandemia no se ha podido celebrar. El 13 de diciembre del 2021, LX Aniversario de la creación de las UOE, una representación de las AVBV y de los nominados al Mérito Guerrillero de la FEDA-AVBVE han sido invitados a los actos que se celebraran en el MOE.

- Grupo de Facebook:

Continúa el incremento de miembros. Actualmente vamos por los 4 700. Finalidad: Contacto entre compañeros tras muchos años sin saber de ellos, publicar fotos guerrilleras y ver las editadas por otros veteranos, información de actividades (raids, encuentros de veteranos, etc.). Pueden ser miembros tanto antiguos boinas verdes como los admiradores de estos y de sus valores guerrilleros inculcados en las UOE. <https://www.facebook.com/groups/federacionboinasverdesdespana/>

-Página Web de la Federación:

Inaugurada la Web el pasado 1 de agosto <https://fedavbve.com/> está recibiendo numerosas visitas, no sólo de los veteranos residentes en España, sino desde todos los rincones del mundo. Pretendemos que se convierta en el gran **“Almacén central histórico de los guerrilleros”**. Allí encontraréis, clasificados por unidades, archivos diversos de historiales, canciones, idearios, fotografías, libros, artículos y noticias de los boinas verdes, museo del MOE y de la EMMOE, etc. Solicito vuestra colaboración para completar todos los archivos y que no quede nada en el olvido de nuestras antiguas UOE.

-Videos guerrilleros en YouTube de la FEDA:

Se ha producido un considerable aumento de vídeos recibidos y clasificados por áreas: COE, GOE, BOEL, MOE, EMMOE, FGNE, EZAPAC, GAR, reencuentros de veteranos, aniversarios, canciones, etc. El apartado vídeos se encuentra en la página Web <https://fedavbve.com/> Colabora con el envío de grabaciones de tu época al PUNTO DE REUNIÓN de FOTOS, VÍDEOS y ARTÍCULOS fotos.fedevbv@gmail.com

-La voz de la Guerrilla

En noviembre se ha estrenado un programa de entrevistas: “La voz de la Guerrilla”. Se trata de videoconferencias por el canal YouTube de la Federación que se pueden ver en directo desde todo el mundo, sin límite del número de espectadores, así como su visión posterior en el apartado vídeos de la Web <https://fedavbve.com/> Se pretende entrevistar a mandos y guerrilleros veteranos para que nos cuenten sus vivencias en las UOE donde estuvieron destinados, presenten su libro de temática guerrillera, etc.



Vivencias guerrilleras en COE 31, COE 102, COE 91, GOE I, GOE III y MOE



Presentación del libro “Memorias de un Boina Verde”

-Premios de la Federación:

Por primera vez se ha puesto en marcha la recién creada normativa que regula los premios de la Federación con la concesión diplomas de “Guerrillero de Honor”, “Al Mérito Guerrillero de la FEDA-AVBVE” y “A la Constancia” en las categorías de oro, plata y bronce.





-1º Concurso Literario de Relato Corto:

El pasado julio se convocó el 1º Concurso dirigido a guerrilleros para que nos cuenten sus vivencias en la COE/GOE/BOEL. El 1º y 2º premios se publicarán en la revista Boina Verde y en la página WEB.

El Jurado, compuesto por el equipo de redacción de la revista, los guerrilleros veteranos Miguel Ángel Porras, Manel Carbó Lancharro y Juan Rodríguez Bancalero, así como por el presidente de la Federación, Vicente Bataller, tras el correspondiente fallo, han concedido el 1º premio al relato "HERMANO", cuyo autor es Santiago Ricardo Hernández Sáez, antiguo cabo de la COE 32 del GOE III (Remplazo 5º 90) y el 2º al relato "MI PRIMER MES EN LA COE 52" de José Briones Giménez, veterano de la COE 52. Nuestra enhorabuena a los premiados.



Ya se ha anunciado el 2º Concurso, en el que se han aumentado el nº de palabras respecto al 1º: entre 500 y 2500. Animamos a la participación. Remisión de relatos al Punto de Reunión de fotos, vídeos y artículos fotos.fedevbv@gmail.com

Algunos de los relatos que a pesar de su calidad o interés guerrillero no han sido premiados podrán ser incluidos en algún número de la revista Boina Verde.

-Recopilación de canciones guerrilleras:

Se ha iniciado un archivo en la página WEB de la Federación <https://fedavbve.com/> donde se están recopilando todas las canciones, tanto las genéricas: «Bella Ciao», «Guerrillero boina verde», «Con machete y boina verde», «Cuando veas venir la muerte», etc., como las particulares de cada COE-GOE-BOEL, si bien algunas fueron adoptadas en diferentes COE con algunos matices: «Balada Boinas Verdes», «Una caída en la escalada», «Eran cuatro camaradas», «Para ser buen guerrillero», «Aspirante a boina verde», etc. Además, se pretende disponer no solo de la letra sino también que los textos vayan aparejados con

voz y música. Los lectores que quieran colaborar pueden enviar las canciones que dispongan al Punto de Reunión de fotos, vídeos y artículos fotos.fedevbv@gmail.com o bien publicarlas en <https://www.facebook.com/groups/federacionboinasverdesdeespana/>



-Recopilación del Ideario Guerrillero

Del mismo que las canciones se pretende reunir en la página WEB todos los decálogos, espíritus, lemas y máximas guerrilleras para que no queden en el olvido con el transcurrir de los años. Cada COE-GOE-BOEL adoptó su ideario que normalmente figuraba en las paredes de las compañías. Por citar sólo los más comunes: «Nuestro soldado» (No hay su duro pie risco vedado), «No te sientas vencido, aún vencido», «Aquí no adorna el vestido al pecho», «Aquí la más principal hazaña», etc. Los que quieran colaborar lo pueden hacer en los mismos términos que lo dicho para las canciones.

ASOCIACIÓN VBV DE ALICANTE



El pasado 27 de noviembre los compañeros de Alicante celebraron el XXVII Aniversario de la fundación de la AVBVA. El acto, presidido por el

presidente de la Federación, general Vicente Bataller, constó de:



- Parada militar en la que formaron los veteranos.
- Entrega de diplomas y pasadores del Mérito Guerrillero de la FEDA-AVBVE y de la Constancia en sus tres modalidades; oro, plata y bronce.
- Canto del "Himno de los Guerrilleros"

-Alocuciones de los presidentes de la AVBVA y de la Federación.

-Acto a los caídos de la AVBVA, en el que se cantó "La muerte no es el final" y se depositó una corona.

-Desfile



A continuación, en el retaurante Casa María, se asistió a un vino español en un ambiente de camaradería.

ASOCIACIÓN VETERANOS COE 72 GIJÓN



El pasado 27 de noviembre tuvo lugar en Gijón (cuna de la COE 72) la celebración del LVI Aniversario de la creación de la COE 72. A la ceremonia, organizada por la AVCOE 72, asistieron socios veteranos de la COE 72 procedentes de toda España, así como varias autoridades militares, policiales y civiles.

Su presidente, D. César Manuel García Álvarez, recibió a los invitados con una copa de vino español. Posteriormente, a las 13:30 h, se impartió una charla de las actividades realizadas durante el último año por la asociación, donde la motivación, humanidad y emociones brotaron sin esperarlas, en especial al recordar a los compañeros que ya se acogieron al Punto de Reunión Final.

Después hubo entrega de galardones al



general de brigada D. Óscar Lamsfus Galguera, teniente (R) D. Miguel Ángel García Hernández, cabo mayor (R) D. Emilio García Torralba (secretario de la FEDA-VBVE), comisario jefe de la policía local de Gijón D. Alejandro Martínez Gallo, así como a representantes del GAR y del GREIM.



También se homenajeó a los sanitarios de Gijón por su destacada actuación durante el COVID, entre ellas a D^a. Gema Ayala y D^a. Carmen Nieto, sanitarias que estuvieron en



primera línea.

Por último, el presidente de la AVCOE 72, D. César Manuel García Álvarez, recibió por sorpresa un galardón que le entregaron sus compañeros por el trabajo incansable en beneficio de la AVCOE 72. Se cerró el acto con una gustosa comida.



ASOCIACIÓN DE GUERRILLEROS DE ARAGÓN (AGA): 40º ANIVERSARIO DE LA COE DE LA EMMOE

Joaquín Moreno, coronel de Infantería Vicepresidente de la FEDA-VBVE y antiguo teneinte de la COE-EMMOE.

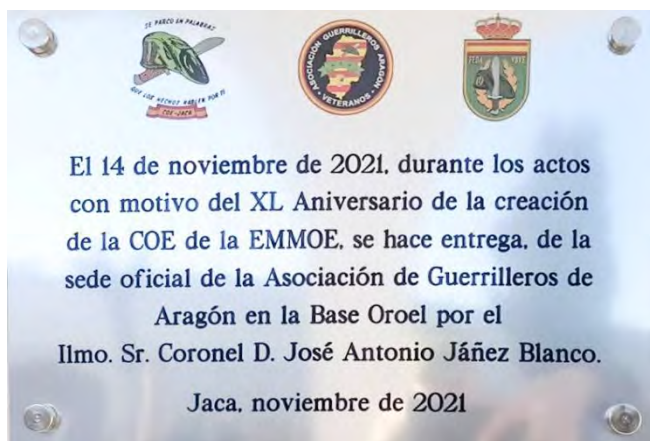

Desde el año 2009, componentes que ahora forman parte de la Agrupación de Guerrilleros de Aragón (AGA) se empezaron a reunir anualmente en Jaca en el fin de semana más próximo al 9 de noviembre, fecha de creación de la COE de la EMMOE.



Ya anteriormente solían reunirse en el período estival. En 2013 es cuando se empieza a dar el paso de establecer unos estatutos y crear una asociación. Asociación que estaría vinculada a los orígenes militares de los que nos veníamos reuniendo en Jaca, e impulsaría el contacto con todos aquellos que sirvieron en la COE de la EMMOE.

No se quería descartar a ningún guerrillero de cualquier otra unidad que compartiera espíritu, valores, vivencias y recuerdos similares. Suele suceder en muchas ocasiones que solo entre compañeros guerrilleros nos sentimos entendidos y comprendidos.

Definitivamente, la asociación fue inscrita en el registro oficial el 17 de enero de 2015 como Asociación de Guerrilleros de Aragón.

En el poco tiempo de existencia ya se han vivido dos momentos de crisis nacionales relacionadas con la economía y con la pandemia de la COVID. Aún así, salvo el pasado año, se ha mantenido el esfuerzo y este año se han podido reunir hasta un centenar largo de guerrilleros y familiares con la misma ilusión de hace casi 40 años los más “viejos”.



El fin de semana comenzó en el punto de reunión de La Masía donde comenzaron las primeras vibraciones, recuerdos y preguntas por los antiguos compañeros. A lo largo de esa noche todavía había compañeros que

no se habían incorporado a Jaca y que pudimos saludar al día siguiente.

Comenzamos la mañana con una marcha desde Santa Cilia de Jaca hasta Santa Cruz de La Serós y regreso. A muchos se les “pegaron las sábanas”, al parecer la noche anterior fue larga. La mañana finalizó con una comida y extendidas tertulias en El Salzar de Santa Cilia antes de dirigirnos nuevamente a Jaca y participar del siguiente evento del día.



En el Castillo de San Pedro, más conocido como La Ciudadela de Jaca, tuvimos la oportunidad de visitar el museo de la EMMOE y participar de una visita teatralizada que debería considerarse como algo muy exclusivo, si además se tiene en cuenta que, por el horario en el que se hizo, La Ciudadela ya estaba exclusivamente para nosotros.

Dentro de las mismas instalaciones de La Ciudadela quedamos a cenar, en un formato en el que, por distintas circunstancias, teníamos que colaborar todos los asistentes.

La mañana del domingo viene siendo la habitual de todos los años y trata de volver a vivir unas horas dentro de los muros de los que nuestros veteranos conocen como La Escuela (más que campamento de San Bernardo).



Después de pasar los correspondientes controles de seguridad, nos dirigimos al patio de la antigua COE, donde ahora se encuentran parte de las instalaciones del Curso de Mando de Operaciones Especiales. Allí realizamos la tradicional formación “de pasar lista”.



En estas jornadas nos han acompañado un grupo de miembros de la recién creada Asociación de la COE de la EMMOE que, en trámite de acogerse a la Federación de Asociaciones de Veteranos Boinas Verdes (FEDA VEBV) y como asociación independiente con sus propios estatutos, les damos la bienvenida y les deseamos todo lo mejor y un futuro de *unión* y *compañerismo*, como reza el espíritu que inspira a todos los que formamos la FEDA.

Al habitual recorrido por la Escuela recordando las instalaciones que permanecen (pista de

aplicación, conguito, gimnasio, museo, tienda de efectos, etc.), así como las nuevas de reciente creación o (que algunos no han conocido aunque lleven varios años inauguradas) como el tatami, zona de cross-fit, rocódromo, nueva estructura metálica que agrupa los elementos del antiguo pórtico, escalas, helicóptero, etc. se añadieron dos eventos de relevancia: el acto de entrega y recepción de la sede oficial de la AGA y la presentación del recién editado libro de recuerdos de la COE de la EMMOE “MEMORIAS DE UN BOINA VERDE”.



Por su parte, la AGA hizo entrega de una placa que se descubrió en la fachada de la sede y de un álbum de fotos de la COE de la EMMOE al director de la Escuela que, junto con el suboficial mayor, nos acompañó a lo largo de toda la jornada.



Finalmente, quisiéramos tener un recuerdo para dos nuevos componentes que, desde este año, nos esperan ya en el punto de reunión final y nos observan y animan a velar por nuestros valores, el teniente coronel Luis Salavert Celdá y el capitán Roberto Jarne Albertín ¡¡¡PRESENTES!!!

¡Aún podemos más!



NOTICIAS DEL MOE

Ejercicio Empecinado 2021



El EX EMPECINADO, considerado el ejercicio principal de Mando de Operaciones Especiales (MOE) del ET, supone el ejercicio conjunto combinado LIVEX de mayor envergadura en el que anualmente son integradas capacidades que este Mando no dispone de

manera orgánica. En la edición de este año 2021, desarrollado entre el 18 y 29 de octubre, se planearon y ejecutaron todo el espectro de operaciones especiales desde la FOB (Base Operativa Avanzada) MADERAL, ubicada en el acuartelamiento de Rabasa (Alicante), sobre objetivos localizados en las provincias de Alicante, Murcia, Valencia, Albacete, Almería.



Sobre la base de la XIX BOEL ha sido constituida una estructura operativa de nivel SOTG (Grupo Táctico de Operaciones Especiales), en el que además de las capacidades orgánicas del MOE fueron integradas otras como la SOATU-RW (Unidad de Operaciones Especiales Aéreas de Ala Rotatoria) de FAMET, un S/GT FAOE (Subgrupo Táctico de Fuerzas de Apoyo a Operaciones Especiales) de la III BPAC, personal de la CRAV de la BRIL VI (Brigada de Infantería Ligera VI), miembros de RDNQB-1 (Regimiento de Defensa NBQ-1) y personal del REW-31 (Regimiento de Guerra Electrónica-31) así como una SOTU (Unidad de Operaciones Especiales) del Ejército Chileno.

El Mando de Tropas de Montaña (MTM) contribuyó con una Fuerza de Oposición (OPFOR) encargada de la simulación y activación de los objetivos.

Se ha cumplido con la finalidad principal del ejercicio, por un lado que la XIX Bandera de Operaciones Especiales de la Legión (XIX BOEL), se adiestrara y certificara en el planeamiento y

conducción de operaciones especiales, incluyendo el establecimiento de una FOB e integrando a otras Fuerzas de Apoyo a Operaciones Especiales (FAOE) y capacitadores; y por otro facilitar el adiestramiento de la unidad de las Fuerzas Aeromóviles del Ejército de Tierra (FAMET) en el planeamiento y ejecución de operaciones.



Como novedad, este año se ha llevado a cabo la integración de los medios RPAS MQ9 (Predator) del Ejército del Aire mediante IMINT (Inteligencia de Imágenes) en misiones de Inteligencia, Vigilancia y Reconocimiento para el planeamiento y conducción de operaciones especiales, así como aeronaves MV-22 OSPREY del USMC (Cuerpo e Infantería de Marina de los Estados Unidos) para las inserciones y extracciones de las zonas de objetivos.



Esta serie de ejercicios se considera una herramienta fundamental e indispensable dentro del programa de adiestramiento específico del MOE, permitiéndole acometer con garantías de éxito las misiones que desarrolla actualmente y aquellas otras que pudiera desarrollar en el futuro en cualquier teatro de operaciones del escenario internacional.

La Unidad de Embarcaciones del MOE

La Unidad de Embarcaciones del MOE (UEMB) se integra en la Unidad de Apoyo al Combate del Grupo de Cuartel General. La UEMB dispone de embarcaciones que responden al concepto Rigid Hull Inflatable Boat (RHIB) de casco rígido de fibra de vidrio, flotadores hinchables de PVC y neopreno, equipadas con motores fueraborda de gran potencia y autonomía.



Además, están dotadas de modernos sistemas de navegación, comunicaciones y seguridad y artilladas con una o varias ametralladoras de 7,62 mm para dar protección a los Equipos Operativos (EO) durante su inserción o repliegue, es decir, con capacidad para situarlos de forma rápida y segura en tierra, así como para recuperarlos de la misma.



Con los EO especialistas en agua practican el movimiento hasta un punto de largado de embarcaciones en el que se transita desde las semirrígidas a embarcaciones neumáticas menores (FC-4. 70) para llegar a costa o a aguas interiores en busca de los objetivos terrestres asignados. Permiten una rápida inserción y extracción, principalmente por ríos y lagos. La unidad ha entrenado a varias tripulaciones de embarcaciones, que además manejan tas

ametralladoras que se montan en estas. Todos estos profesionales, además de estar diplomados en operaciones especiales, poseen la titulación de patrón de embarcación militar, buceador de asalto y cursos de mecánica para su mantenimiento.

Las embarcaciones tienen una eslora que oscila entre 7,5 y 13 m. Son propulsadas por dos potentes motores fuera borda, alimentados por un gran depósito de combustible, lo que les permite realizar largos recorridos a altas

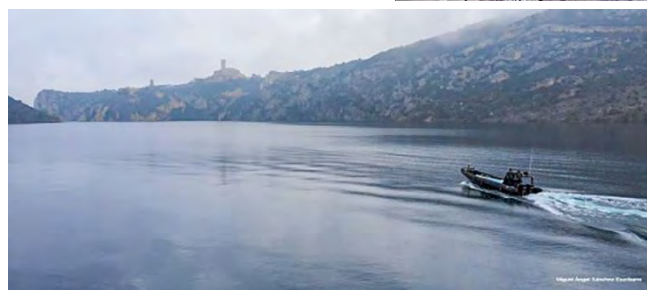
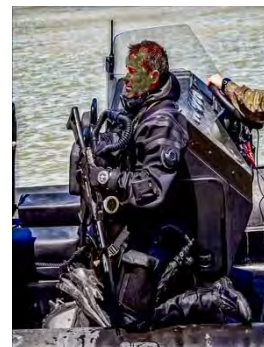

velocidades, tanto en ambiente diurno como nocturno, por la costa y, sobre todo, en las grandes incursiones fluviales. En sus entrenamientos estas lanchas han navegado distancias considerables remontando los ríos Guadalquivir y Ebro desde sus desembocaduras.



Así mismo tienen una alta capacidad para trasladar o recoger personal y equipos a través de los procedimientos de encuentros con otros medios de transporte de las FAS españolas o de la OTAN, como podría ser recoger de la superficie del agua a personal previamente lanzado desde aeronaves.

EN EL MENÚ NOTICIAS DE LA WEB <https://fedavbve.com/> VIENEN MAS NOTICIAS DEL MOE, EMMOE, MCOE, ETC., AMPLIADAS Y ACTUALIZADAS



PUBLICACIONES GUERRILLERAS RECIENTES (2021)



Autores varios
REVISTA BOINA VERDE Nº1.
S..HISTÓRICA COE 11 Y 12.
ARTÍCULOS GUERRILLEROS...
Federación AVBVE. Junio 2021.
Ver: <https://fedavbve.com/>



Autores varios
75 AÑOS DE LA ESCUELA MILITAR DE MONTAÑA Y OPERACIONES ESPECIALES
Ministerio de Defensa. Madrid.
Mayo 2021



Autores varios
REVISTA BOINA VERDE Nº2.
S..HISTÓRICA COE 21 Y 22.
ARTÍCULOS GUERRILLEROS...
Federación AVBVE. Septiembre 2021. Ver: <https://fedavbve.com/>

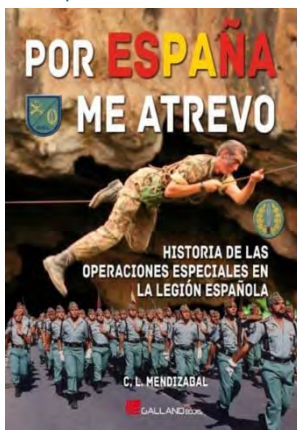

CL Mendizábal
POR ESPAÑA ME ATREVO.
HISTORIA DE LAS OPERACIONES ESPECIALES EN LA LEGIÓN ESPAÑOLA.
GALLAND Book. Valladolid.
Octubre 2021

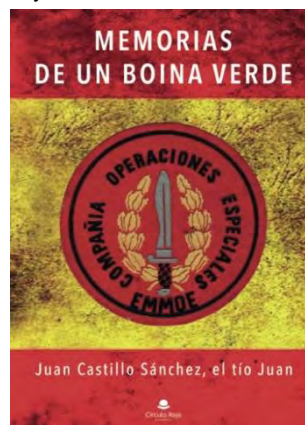

Juan Castillo Sánchez (Tío Juan)
MEMORIAS DE UN BOINA VERDE.
COMPAÑÍA DE OPERACIONES ESPECIALES-EMMOE
Círculo Rojo. Almería. Octubre 2021

Animamos a los que hayan escrito libros o artículos relacionados con OE y deseen se publiquen en la WEB los remitán al PUNTO DE REUNIÓN de FOTOS, VÍDEOS y ARTÍCULOS de la Federación
fotos.fedevbv@gmail.com

PRÓXIMAS PUBLICACIONES GUERRILLERAS



Carlos R. Burgos
¡TACONAZO! BREVE HISTORIA ILUSTRADA DE LOS BOINAS VERDES ESPAÑOLES DE REEMPLAZO. COE,s
En imprenta. Edición inmediata



Teodoro López Díaz
MI SERVICIO MILITAR EN LA COE 32
En maquetación. Edición primeros de 2022



Autores varios
REVISTA BOINA VERDE Nº4.
S..HISTÓRICA COE 41 Y 42.
ARTÍCULOS GUERRILLEROS...
Federación AVBVE. Prevista edición marzo 2022.

! GUERRILLEROS EN EL PUNTO DE REUNION FINAL ¡			
Extraído de lo publicado recientemente en el grupo de Facebook Federación. Faltan otros compañeros fallecidos de los que no disponemos de información			
Empleo	Nombre	Fecha	UOE
Tcol.	Luis Salavert Celda	Octubre 2021	COE 32, 62, EMMOE y MOE
Guerrillero	José García Barberá	Octubre 2021	COE 31
Guerrillero	Pantera Isma	Noviembre 2021	COE 41



Teniente coronel
Luis Salavert

+ **DON JOSÉ GARCÍA BARBERÁ**
POLICÍA NACIONAL «BARBERÁ»

HA FALLECIDO EN ALICANTE EL DÍA 26 DE OCTUBRE DE 2021, A LOS 71 AÑOS DE EDAD, CONFORTADO CON LOS SANTOS SACRAMENTOS Y LA BENDICIÓN APOSTÓLICA DE SU SANTIDAD

D.E.P.

Sus afligidos: de tu hija, yerno, nieta, familiares, amigos y compañeros

RUEGAN una oración por el eterno descanso de su alma y asistan al sepelio y misa corpore insepulto que tendrán lugar el jueves día 28 de octubre de 2021, a las 15.30 horas, en la capilla del tanatorio La Siempreviva de Alicante, por lo que quedarán muy agradecidos.

Domicilio doliente: Tanatorio La Siempreviva. Vial de los Cipreses, n.º 2, Alicante. Sala de velatorio n.º 2.

ALICANTE, a 27 de OCTUBRE de 2021



Pantera Isma

Cuando la pena nos alcanza, del compañero perdido, cuando el adiós dolorido, busca en la fe su esperanza. En tu palabra confiamos, con la certeza que Tú, ya le has devuelto a la vida, ya le has llevado a la luz. Ya le has devuelto a la vida, ya le has llevado a la luz.

MUSEO GUERRILLERO DEL MOE

Visita el Museo del MOE en el menú de la WEB: <https://fedavbve.com/>



Foto: Vicente Bataller





NORMAS DE COLABORACIÓN

-Temática guerrillera: Todas las aportaciones serán exclusivamente sobre unidades y temática relacionada con operaciones especiales: COE, GOE, SOE-UOEL-BOEL, MOE, MCOE, cursos de OE de EMMOE, OE de la Armada y del Ejército del Aire, incluidas UOE del extranjero. No se admitirán temas con el menor matiz de índole político ni de venta de artículos, aunque tengan relación con OE. Se cuidará al máximo el lema de “Unión y Compañerismo” que se pretende entre todos los veteranos boinas verdes. Jamás se admitirá frases impropias de un guerrillero.

-Fotografías: Las fotografías de UOE llevarán, a ser posible, nombre de la unidad y fecha aproximada, lugar y tipo de actividad. También figurará, cuando se sepa, el nombre del autor (ejemplo, COE 12, 1972, supervivencia en la sierra de Gredos, autor José García). No deben estar borrosas y se remitirán a la máxima resolución que se pueda. Lo ideal es publicarlas en el grupo de Facebook de la Federación y, además, mandarlas por email al PUNTO DE REUNIÓN de FOTOS Y VÍDEOS y ARTÍCULOS fotos.fedevbv@gmail.com

-Dibujos: Los dibujos y creaciones artísticas, escudos y emblemas, etc., seguirán las mismas normas que las fotografías y se publicarán en Facebook o enviarán al citado Punto de Reunión.

-Vídeos: Los vídeos que, al igual que los artículos, solo tratarán sobre OE y los boinas verdes, también harán alusión al tema que versan y nombre del autor, se remitirán al mismo Punto de Reunión y podrán ser vistos en el Canal Youtube de la Federación que viene en la página Web cuyo link es: <https://fedavbve.com/>

-Artículos: Los artículos enviados al citado Punto de Reunión fotos.fedevbv@gmail.com que, según lo dicho, solo tratarán sobre OE, no deberán ser demasiados extensos, de lo contrario la dirección de la revista se reserva el derecho de recortar el nº de palabras. Deberán acompañarse, si es posible, de fotografías relacionadas con el tema tratado.

-Concurso Literario de Relato Corto: Su finalidad es que los veteranos nos cuenten sus experiencias guerrilleras. Tendrá una extensión entre 500 y 2500 palabras. El Jurado, formado por el equipo de redacción y director de la revista, otorgará un 1º y 2º premios que se publicarán en

la misma. Tendrá un carácter trimestral, al igual que esta revista. El plazo del 2º Concurso finaliza el 15 de febrero de 2022.

-Historial de las unidades: Especial relevancia tendrán todos los artículos y aportación de documentos, anécdotas, vivencias... sobre el historial de las unidades de operaciones especiales. Por ejemplo, sucesivamente, además de las síntesis históricas y reportajes gráficos ya publicados de las COE 11 y 12 (revista nº1), COE 21 y 22 (revista nº2), COE 31 y 32 (revista nº3), aparecerán el resto de COE y luego GOE y BOEL. Solicitamos colaboradores.

-Libros: Cuando se publique un libro relacionado con OE se admitirá una reseña en el apartado de Publicaciones Guerrilleras de esta revista. Asimismo, si el autor lo desea, podrá ser entrevistado en “La Voz de la Guerrilla” para darle difusión entre los veteranos.

-Difusión por email, WhatsApp y Facebook: Se ruega a todos los veteranos, con independencia de que aporten o no artículos, fotos, etc. a esta revista, que nos ayuden a dar la máxima difusión de la misma a sus amigos guerrilleros por email y a través de las redes (WhatsApp, Facebook, etc.).

-Facebook de la Federación: Os invitamos a uniros a los más de 4 700 miembros del Facebook de la Federación y así compartir fotos y vivencias, localizar a compañeros de vuestra época guerrillera, averiguar cómo eran las otras COE/GOE/BOEL:

<https://www.facebook.com/groups/federacionboinasverdesdeespana/>

-Revista digital gratuita: Esta revista digital, editada por la Federación de Asociaciones de Veteranos Boinas Verdes de España, va dirigida, además de a los socios de las distintas asociaciones que componen la Federación, a todos los veteranos y actuales guerrilleros. Es gratuita; se puede ver y descargar en el apartado Revista Boina Verde del menú de la página Web <https://fedavbve.com/> Solo se editan unos pocos ejemplares en papel a efectos de que exista una muestra en el archivo del Museo Guerrillero del MOE, de la Federación y de sus respectivas asociaciones.

BOINA VERDE



**FEDERACIÓN DE ASOCIACIONES DE
VETERANOS BOINAS VERDES DE ESPAÑA**